



LIETA *Ane*  
リエッタ アネ

ORDER CURTAIN  
TWO PRICE

スタイル & ガイド  
お仕立上り価格表

Lilycolor



## スタイル紹介

ローマンシェード	—————	P.2・3
ロールソフト	—————	P.3
ロールスクリーン	—————	P.4

ローマンシェード 操作方法 / 安全対策 / メンテナンス	—————	P.5~7
----------------------------------	-------	-------

機能説明	—————	P.8~10
------	-------	--------

## 仕様説明

ローマンシェード構造図	—————	P.11・12
-------------	-------	---------

ロールソフト構造図	—————	P.12
-----------	-------	------

ロールスクリーン取扱説明 / オプション / 採寸方法	——	P.13~15
-----------------------------	----	---------

ローマンシェード採寸方法 ロールソフト採寸方法 / オプション	—————	P.16
------------------------------------	-------	------

ソーイングスタイル採寸方法 / 注文方法	—————	P.17
----------------------	-------	------

カーテンのお手入れ方法	—————	P.18
-------------	-------	------

価格表	—————	P.19~27
-----	-------	---------

## 対照表 / 品番一覧表

対照表	—————	P.28
-----	-------	------

品番・可能スタイル一覧表	—————	P.29・30
--------------	-------	---------

# Contents

---



プレーンシェード60 - NE208

## Style No.60

 プレーンシェード

フラットな布をやわらかくたたみ上げます。生地表情そのものを楽しめる人気のスタイル。上下方向に昇降し、自由な位置でとめられるので日差しの調整も可能です。昇降はコードタイプとドラムタイプから選べます。大きな窓には操作の軽いドラム式がおすすめ。

対応窓  掃き出し  腰窓  小窓

対応メカ  コード式  ドラム式

## 仕様説明

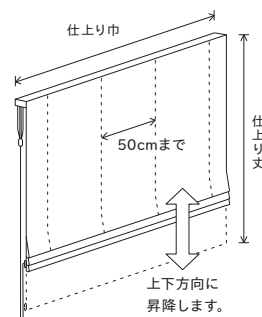

- 仕上り巾  
コード式：30～240cm  
ドラム式：30～400cm
- 仕上り丈 50～300cm  
ドラム式：仕上り巾39cm以下の場合、仕上り丈は200cmまでとなります。
- 操作位置：右/左操作を選択
- 上部仕様：フラットタイプ
- リングテープ：リングピッチ20cm固定
- リングテープ縫い方：上部から縫製
- 裾部仕様：ウエイトバー入り

※イラストはコードタイプです。

## Style No.65

 ダブルシェード  
(プレーン+プレーン)

一台のメカで、前後2枚の生地をそれぞれ昇降できる、ダブルタイプのシェード。フラットなプレーンの組み合わせは、生地デザインがそのまま楽しめます。2枚のコーディネートによって様々な演出ができる、おすすめのスタイルです。

対応窓  掃き出し  腰窓  小窓

対応メカ  コード式  ドラム式1チェーン

## ■ ダブルシェードの価格算出方法

(前幕シェードの上代+後幕シェードの上代) - ¥5,000

## 仕様説明

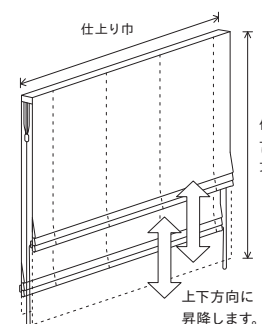

- 仕上り巾  
コード式：30～240cm  
ドラム式1チェーン：30～400cm
- 仕上り丈 50～300cm  
ドラム式：仕上り巾39cm以下の場合、仕上り丈は200cmまでとなります。
- 操作位置  
コード式：右/左/両側操作を選択  
ドラム式1チェーン：右/左操作を選択
- 上部仕様：フラットタイプ
- リングテープ：リングピッチ20cm固定
- リングテープ縫い方：上部から縫製
- 裾部仕様：ウエイトバー入り

※イラストはコードタイプ両側操作です。



ダブルシェード(プレーン+プレーン)65 - NE279 + NE316

## Roman Shade

# プレーンシェード (形状記憶加工)

人気のプレーンシェードのたたみ上がりに形状記憶加工を施しました。滑らかでやわらかなラインを描くように生地が美しくたたみ上がります。

対応窓  掃き出し  腰窓  小窓

対応メカ  コード式  ドラム式

### ■ プレーンシェード(形状記憶加工)の価格算出方法 (プレーンシェードの上代)+¥3,000

 が表示されている商品は全て対応商品です。

#### 仕様説明

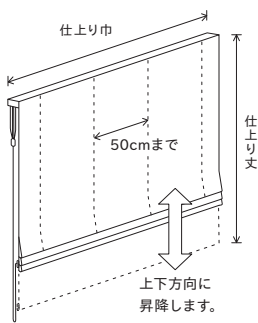

- 仕上り巾  
コード式: 30~240cm  
ドラム式: 30~270cm
  - 仕上り丈 50~270cm  
ドラム式: 仕上り巾39cm以下の場合、仕上り丈は200cmまでとなります。
  - 操作位置: 右/左操作を選択
  - 上部仕様: フラットタイプ
  - リングテープ: リングピッチ基準20cm (仕上がり丈により変動します)
  - リングピッチは均等
  - リング間に1cm角の透明キューブ入り (生地が美しくたたみ上がります)
  - 裾部仕様: ウェイトバー入り
- ※イラストはコードタイプです。



プレーンシェード形状記憶加工 NE296

## Roll Soft

### Style No.S01

# ソフト ロールソフト

カーテンと同じ柄でコーディネートできるロールスクリーン。特殊な裏地を熱で圧着するだけなのでカーテンと同じ柄で統一感のある空間が演出できます。薬剤を使った加工を一切おこなっていないので、生地の素材感を楽しめるのも魅力です。  
※ウォッシュブル商品は、ロールソフトに加工後もご家庭で洗濯できます。

対応窓  掃き出し  腰窓  小窓

対応メカ  スプリングタイプ  チェーンタイプ

#### 仕様説明

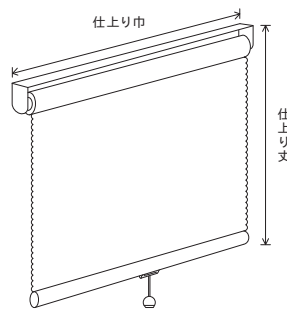

- 仕上り巾 30cm~  
最大(生地巾マイナス10cm)  
ただし190cmまで
- 仕上り丈 50cm~240cm  
(仕上がり巾の3倍が限度)
- 操作位置  
チェーンタイプ: 右/左操作を選択
- 取付け方法: 天井付・正面付を選択
- 両サイド仕様: デザインカット仕様
- 裾部仕様: ウェイトバー生地巻込み仕様

※イラストはスプリングタイプです。  
※加工商品は、すべて非防炎品になります。

### ロールソフト・ロールスクリーン 共通

#### 部材の色が選べます。

部材の色は、オフホワイト・ベージュ・ダークブラウン・ブラックの中からお選びください。  
(ご指定がない場合は、オフホワイトになります。)



オフホワイト



ベージュ



ダークブラウン



ブラック





NE321R チェーンタイプ (部品色: オフホワイト)

## ロールスクリーン

シンプルなロールスクリーンは空間をスタイリッシュに演出。  
 どんな空間にも合う8色のカラーバリエーション。  
 NE321R~NE328Rはウォッシュブルタイプの生地ですので、  
 洗濯機で洗うことができます。

- 対応窓 掃き出し 腰窓 小窓
- 対応メカ スプリングタイプ チェーンタイプ

### 仕様説明

- メカタイプ: スプリングタイプ/チェーンタイプ
- 製作可能寸法
  - スプリングタイプ 巾(W): 30~200cm 丈(H): 30~300cm
  - チェーンタイプ 巾(W): 25~200cm 丈(H): 30~450cm
- 操作位置 チェーンタイプ: 右/左操作を選択
- 取付け方法: 天井付・正面付を選択
- 部材色: オフホワイト・ベージュ  
 ダークブラウン・ブラックを選択
  - ※ 指定がない場合はオフホワイトになります。
- 巾: 高さの比率 スプリングタイプ 1:3 以下  
 チェーンタイプ 1:8 以下
- 裾部仕様  
 ウェイトバー生地巻き込み仕様

※ イラストはスプリングタイプです。  
 ※ 防炎品になります。 詳しい説明はP.13~P.15をご覧ください。

### 生地の洗濯

NE321R ~  
 NE328R

取外した生地は、ご家庭の洗濯機で洗濯できます。  
 洗濯後は極力生地にシワがよらないようにして  
 自然乾燥させてください。シワが気になる場合は  
 アイロンをかけてください。



ねじり又は絞り禁止。  
 ※生地の一部が汚れた場合でも、部分的に拭取りをせずに丸洗いでください。  
 ※洗濯の際には、上記の取扱表示に従ってください。

### ロールソフト・ロールスクリーン オプション

#### プルハンドル

プルハンドル価格<特殊掛率品> 670円

生地がすっきり納まる、シンプルなデザインのハンドルです。  
 (部品色と同系色となります。ご指定がない場合は、オフホワイトとなります。)

単位 (mm)

材質: 樹脂成形品

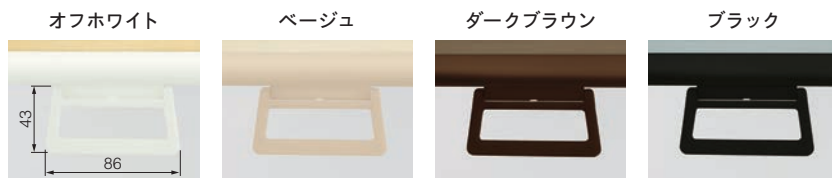

※写真は全てウェイトバーが露出しておりますが、ロールソフト、ロールスクリーン  
 ともに生地巻き込み仕様になります。

#### ハンドルフック

ハンドルフック価格<特殊掛率品> 1,200円

プルハンドルが届きにくい場合に使用します。高い位置に取り付けたロールスクリーンの操作も簡単です。



スチール・ABS樹脂 ホワイト色 長さ1000mm

## ローマンシェードの操作方法について

## シングルシェード



## コード式

操作コードを引いて、止めたい高さでゆるめると止まり、5cmほど引き、ゆるめると下降する、シンプルな操作方法です。小窓や腰窓など、さほど大きくない窓での操作に適しています。



## ドラム式

手前のボールチェーンを引き、止めたい高さでゆるめると止まり、2cmほど引き、ゆるめると下降する操作方法です。下降時は、スピードコントローラーにより、適度な速度で下降していきます。大きな窓でも比較的的操作負荷がかからないので掃き出し窓や、巾の大きな窓での操作に適しています。

## ダブルシェード



## コード式（両側操作・片側操作が選べます）

前幕・後幕ともコード式により操作します。片側操作の場合は、コードセパレーターをご用意しておりますので操作コードが絡まりにくくなります。小窓や腰窓など、さほど大きくない窓での操作に適しています。



## ドラム式1チェーン

ドラム式操作をチェーン1本で前幕・後幕両方で行なうタイプです。チェーンの手前を引けば前幕操作、後ろを引けば後幕操作が行なえます。大きな窓でも比較的的操作負荷がかからないので掃き出し窓や、巾の大きな窓での操作に適しています。

## 安全対策

### ～ 製品を安全に使用していただくために ～

製品には昇降操作するための操作コードやボールチェーンが付属しておりますが、それらが思わぬ事故を招く恐れがあります。回避する為に「安全ジョイント」または「コードクリップ」を装備しております。

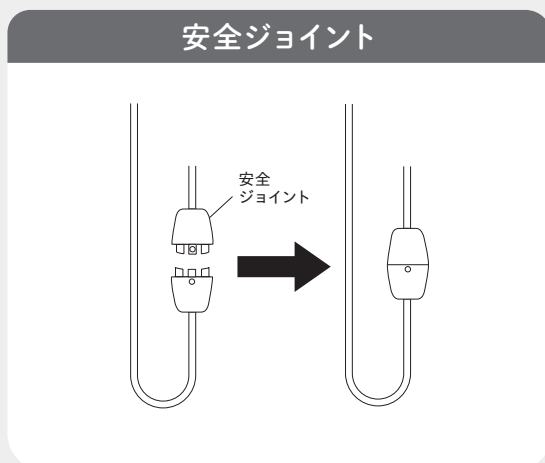

危険を回避するため、昇降コードを分離させるための部品です。

付属製品：シングルシェードコード式  
ダブルシェードコード式

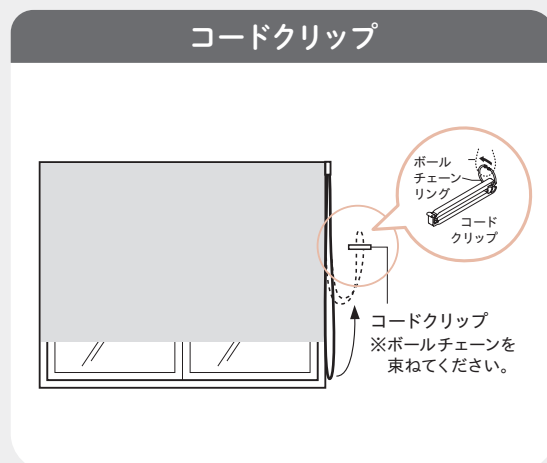

お子さまの手が届かない位置にコードクリップでボールチェーン束ねてください。

付属製品：シングルシェードドラム式  
ダブルシェードドラム式1チェーン



#### 警告

子供は思わぬ行動をとります。大人の常識は通用しません。子供をコードやチェーンで遊ばせないように注意してください。



#### 警告

コードやチェーンが体にまきついたり、引っかかるようなことをしないでください。事故の恐れがあります。



#### 警告

小さなお子さまがいるご家庭では、ブラインドやスクリーンのコードやチェーン類の近くにソファやベッドを置かないでください。ソファやベッドに上がれば手が届き、事故の恐れがあります。



○ 安全対策品をご使用になっても、事故が完全に回避されるわけではありません。コードやチェーンの危険性を十分に認識したうえでご使用をお願いします。

## ローマンシェードのメンテナンスについて

### 日頃のお手入れ

日常のお手入れは、布地の汚れを布やハタキでおそうじしてください。  
こまめな換気による乾燥で、室内の除湿を行ってください。  
布地以外の汚れおとしは、中性洗剤（食器食品用）を洗剤の表示に従って必ず水でうすめてご使用ください。  
また、シンナー、ベンジン等のご使用にならないでください。

### 洗濯の仕方

**必ず取扱表示をチェックし**、適切なお洗濯方法をご確認ください。

### 干し方

- ① 屋外で、陰干しにしてください。また、**乾燥機は使用しないでください**。  
生地が変質したり、縮んだりする恐れがあります。
- ② 吊った後、全体を軽く引っ張り寸法を整えます。  
また、全面を手でたたくと乾燥後にある程度シワを防止できます。

※注意！ 洗ったカーテンは、水分を多く含んでいますので、生地が大変重くなります。  
この状態でヘッドレールに取付けますと、生地が裾の重みでタテ方向に伸びる恐れがあります。

生地の取外し方法と取付け方法を左記QRコードより動画でご覧いただけます。



プレーンシェード  
ダブルシェード(コード式前幕)(ドラム式1チェーン)の  
メンテナンスについて



バルーンシェード  
ダブルシェード(コード式)の後幕のメンテナンスについて



シャープシェードのメンテナンスについて

### ⚠ 注意事項

- ※ 機構部への注油は絶対に行なわないでください。動作不良の原因になります。
- ※ 製品の改造は絶対に行わないでください。使用不能になる場合があります。
- ※ 写真の部材と形状が異なる場合があります。





## ウォッシュابل 全点对应

(社)日本インテリア協会(NIF)の統一マークです。

ご家庭の洗濯機で手軽に丸洗いができます。  
収縮がほとんどなく、早く乾きます。

### 使用上のご注意

- カーテン縫製は、ポリエステル製芯地・縫製系をご使用ください。
- フックなどは必ず取外して洗濯してください。
- 脱水は、ある程度たたんで軽くかけてください。
- 乾燥機の使用はご遠慮ください。縮み等の原因となります。
- 陰干しをしてください。

### [ 機能性基準 ]

試験項目	基準
寸法変化率	タテ±1%以内 ヨコ±2%以内
外観	外観が良好であること
染色堅牢度	変退色4級以上 汚染4級以上

※試験は生地で行っていますので、最終の縫製された製品を窓に吊った状態との数値とは異なる場合もありますのでご了承ください。



## 遮光

(社)日本インテリア協会(NIF)の統一マークです。

遮光性能を持たせ、光がもれにくいカーテンです。  
遮光率を基準に、それぞれ遮光1級・2級・3級と表示しました。遮光1級については、NIF法に基づき5段階に分類し表記しております。

遮光性能表により用途・目的に応じてご使用ください。

### 使用上のご注意

- 本遮光率は生地の遮光率を表すものであり、カーテンの縫製方法、レールの取付方法によって、室内の照度は変動しますのでご注意ください。特に、1級の生地を使用される場合には、上部、下部、サイド、合わせ目、ピンホール等による光の漏れが気になりますのでご注意ください。
- 各照度と状態表現の関係については照明学会編「ライティングハンドブック」に基づいています。

### [ 機能性基準 ] 遮光性能表

試験方法：JIS L 1055 A 法

等級	遮光1級	遮光2級	遮光3級
遮光率	99.99%以上	99.80%以上～ 99.99%未満	99.40%以上～ 99.80%未満
照度	0ルクス以上～ 10ルクス以下	10ルクス超～ 200ルクス以下	200ルクス超～ 600ルクス以下
照度に関する状態表現	人の顔の表情が 識別できない レベル	人の顔 あるいは表情が わかるレベル	人の表情はわかるが 事務作業には 暗いレベル

※ラミネート加工やコーティング加工の遮光性カーテンは、ご使用条件により樹脂が劣化しクリーニングできない場合があります。その場合には、表面のホコリを掃除機で吸い取り、表面は軽く水分を含んだスポンジで汚れを取るようになしてください。

※遮光率(級)はあくまで試験基準によるものです。吊った際に視覚的に相違を感じる場合があります。また、遮光1級は「完全遮光」を意味するものではありません。

※照度に関する状態表現は、各遮光級カーテンを開めた場合の室内状態の目安として記載しています。

## 遮光カーテンの遮光性評価方法 NIF法(特許 第5437308号)

### ■ 遮光1級(A++)～(C)

遮光率99.99%以上の遮光1級は「人の顔の表情が識別できないレベル」の暗さを担保していますが、人の視覚は非常に敏感で、かすかな光も捉えることができるためNIFではNIF法(特許 第5437308号)に基づき遮光1級を更に5段階に分類し表記しております。

表記	目視度合 (イメージ)	状態説明
遮光1級 (A++)		生地からほとんど光を感じません。
遮光1級 (A+)		生地からわずかに光を感じます。
遮光1級 (A)		生地から光を感じるが、 生地の織り組織や色は分かりません。
遮光1級 (B)		生地から光を感じ、 生地の織り組織や色も分かります。
遮光1級 (C)		生地全体は薄明るく見えるが、 人の表情が識別できない暗さです。

### NIF法(特許 第5437308号)

暗室内の電照パネル上に遮光1級のカーテンなどの試験体をかざし、全体的な光の透過の見え方、光漏れの有無や多寡を目視で判定し、光を遮蔽する度合により区分します。

### 遮光1級の商品一覧

品番	表記	品番	表記
NE 254	(C)	NE 262	(C)
NE 259	(C)	NE 264	(C)
NE 260	(C)	NE 265	(C)
NE 261	(C)	NE 266	(C)



## 防汚

洗濯時に汚れが落ちやすいカーテンです。汚れが気になり始めたら洗濯してもとの白さに。ご家庭でも汚れを落としやすく、また洗濯液からの再汚染も少なく、白さを長く保つことができます。



## 遮熱カーテン (レース)

(社)日本インテリア協会(NIF)の統一マークです。

遮熱効果を持たせたカーテンです。

[判定基準] 次の判定基準に合格するものを適合品とする。

一般のシアーカーテンと比較して、節電対策上の相対的効果が認められ、判定基準に適合するシアーカーテン及びスクリーン類に表示。

項目	判定基準	試験方法
遮熱率	25%以上・小数点第1位四捨五入	カケンレフランプ法 (インテリア)
遮光率	99.4%未満 (採光率0.6%以上)	JIS L 1055 A法

## UVカット効果

レース全点にUVカット率のランクを生地の下に表示しています。

室内の日焼けなどの原因といわれる紫外線のカット率を、独自の基準で3ランクに分けました。

### UVカット率 70% 以上

太陽光が強く差し込む部屋に最適です。



### UVカット率 50%~70%

適度な透け感と、紫外線カットの効果がある商品です。



### UVカット率 50% 未満

デザイン性や薄地特有の透け感を生かした商品です。



試験方法：分光光度計・全波長域平均法 (250mm~400mm)



## 遮像

特殊な原糸形状 (四つ山偏平糸) の乱反射を使い日中・夜間のプライバシーを守ります。

## 寸法変化率の表示について

各商品ごとに寸法変化率 水洗い (タテ・ヨコ)・ドライ (タテ・ヨコ) を表示しております。これらの数値は下記JIS試験に基づいて表示しています。

寸法変化率 (%) … 水洗い (タテ・ヨコ) : JIS L 1096 D法  
ドライ (タテ・ヨコ) : JIS L 1096 J-1法

## カーテンの取扱い表示について

洗濯などの取扱方法を日本工業規格 (JIS L 0001) に基づいて表示しています。洗濯やアイロン掛けをする際は、必ず取扱い表示をご確認ください。クリーニング業者には、取扱い表示に基づき洗濯するようご依頼ください。

洗い方	漂白	乾燥 (干し方)	アイロン	ドライクリーニング	ウェットクリーニング
液温は、40°Cを限度とし、洗濯機で弱い洗濯処理ができる。	漂白処理はできない。	洗濯処理後のタンブル乾燥処理はできない。 日陰でのつり干し乾燥がよい。	底面温度110°Cを限度としてスチームなしでアイロン仕上げ処理ができる。 アイロン仕上げ処理はできない。	石油系溶剤 (蒸留温度150°C~210°C、引火点38°C~) での弱いドライクリーニング処理ができる。	弱いウェットクリーニング処理ができる。

※タンブル乾燥は避けてください。ドラム式乾燥機の乾燥は、風合い・寸法変化が起きることがあります。使用は避けてください。

○取扱い表示 家庭用品品質表示法に基づき、適切なメンテナンスが行えるよう、それぞれのカーテンに合った取扱い表示を生地4mに付1枚添付しています。

## 取扱い表示一覧

価格表に記載してある取扱い表示の内容について、下図をご参照ください。

なお、生地をご注文いただいた際は、それぞれのカーテンに合った取扱い表示ラベルを生地4mにつき1枚同封の上出荷しております。

リ-30



あて布使用

左記リ-30の取扱い表示は、形態安定・形状記憶加工後に、取扱い表示が変わります。

リ-33



形状記憶・形態安定加工品

## プライバシー

プライバシー保護の効果をカーテンの遮光率をもとに、商品サンプルの下に表示しています。

### 自社基準

- 商品全点の遮光率 (JIS L 1055 A法) を基準に生地規格も含め判別。
- レースは昼間の室内の見え方や、ミラーレースなど反射で室内が見えなくなる規格商品。
- 上記2項目を基準にレースは **プライバシー①～③** の3段階に分類。  
※プライバシー表示は、あくまでご購入の際の参考目安として表示しています。

## 昼のプライバシー レースの場合

昼間の室内は生地越しにどのように見えているのか？

### <試験方法>

昼間(自然光)の実際の窓周りの条件下(下写真)で、室内照明を点灯し遮光率の異なるレースを設置し、室内の透け具合を確認、透け方によって3段階に分類。

プライバシー等級	数値基準 (遮光率)	プライバシー等級の効果
プライバシー①	70%以上	室内がほとんど透けて見えない。もしくは反射面がある。
プライバシー②	50%以上～70%未満	室内がうっすらと透けて見える。
プライバシー③	50%未満	室内が透けて見えやすい。

高い遮光性  
低い

※遮光率が高いほどプライバシー性能は高くなります。また、反射面を有することでもプライバシー性能は高くなります。

※個々の使用条件(照明の設置場所、向き、明るさ、日照、窓ガラスの反射率等)により効果は異なります。



プライバシー①



プライバシー②



プライバシー③

※施工写真は参考写真であり目安の一例です。実際は生地ごとに内外からの見え方が違ってきますので商品ごとに確認することをお勧めします。



## ミラーレース

日中のプライバシーを守るミラーレースです。



ミラーレース



一般レース ※施工写真は参考イメージによるものです。

### ■ プライバシー保護

ハーフミラーのように昼間、太陽光などの室外からの光を反射させプライバシーを守ります。特に昼間の太陽光が入りやすい窓にお勧めです。

# ローマンシェード構造図

## コード式シェード (メカ色: ホワイト)

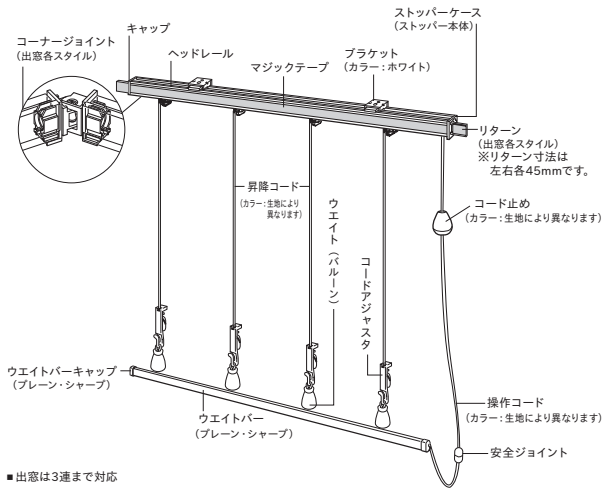

■出窓は3連まで対応

## ドラム式シェード (メカ色: ホワイト)

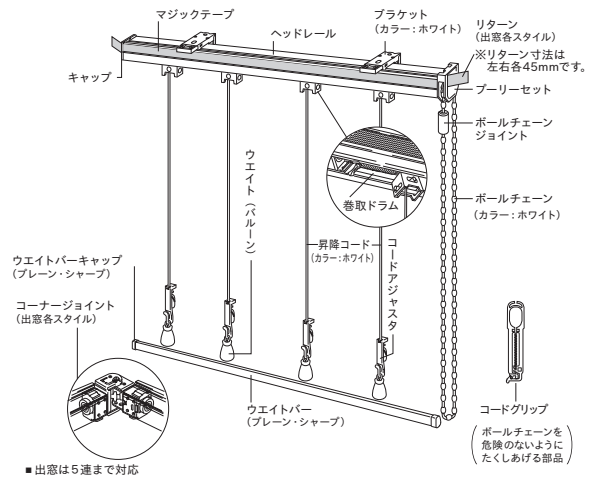

■出窓は5連まで対応

## 取付寸法図 (コード式・ドラム式 共通) (単位:mm)

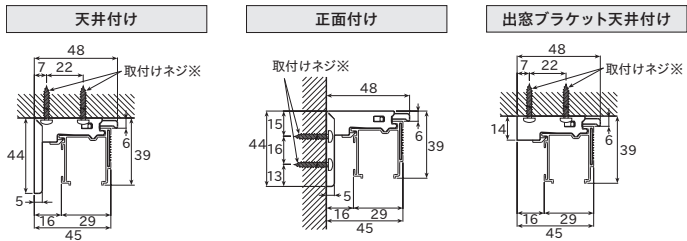

※ 出窓の場合は天井付けのみとなります。  
 ※ 取付けネジは下地位置の状況に応じて図のどちらかの位置に取付けてください。  
 ※ 幅が2010mmを超える製品を正面付けする場合は、ブラケットの上のネジ穴で固定してください。

### ブラケット入り数 (コード式)

製品幅 (W)	~1200	~2000	~2400
数量	2個	3個	4個

### ブラケット入り数 (ドラム式)

製品幅 (W)	~1200	~2000	~3000	~4000
数量	2個	3個	4個	5個

### ブラケット入り数出窓タイプ2連・3連 (コード式)

製品幅 (W)	700~2000	~2700
数量	4個	5個

### ブラケット入り数出窓タイプ2連~5連 (ドラム式)

製品幅 (W)	700~2000			~3000			~4000		
	連数	2・3連	4連	5連	2・3連	4連	5連	2・3連	4連
数量	4個	5個	6個	5個	6個	7個	6個	7個	8個

## リターンについて

- バルーンシェード (プレーン) ..... スタイル No.50
- バルーンシェード (共生地フリル) ..... スタイル No.51

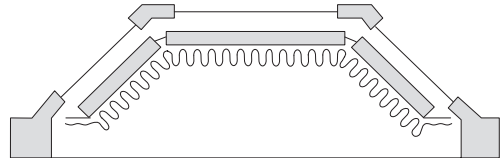

出窓仕様の場合は両サイドにリターンが付きまます。

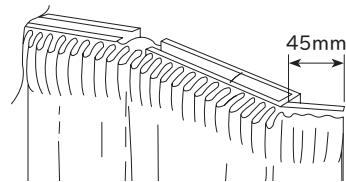

ドラム式・コード式のリターンは伸縮 (70mm~110mm) 可能なリターンアジャスタへの変更もできます。必要に応じてご指定ください。

## ダブルシェード (コード式: 片側操作/メカ色: ホワイト)

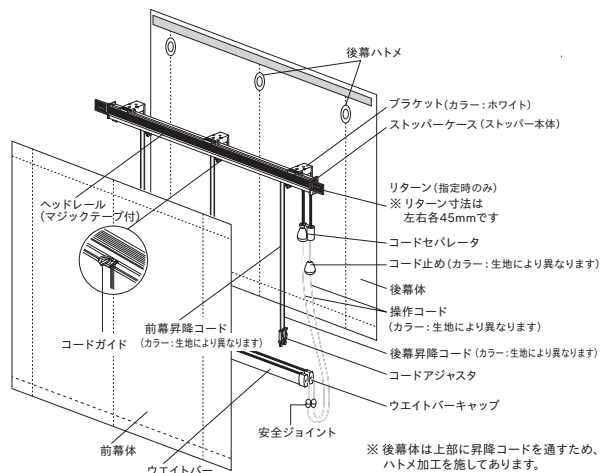

## ダブルシェード (コード式: 両側操作/メカ色: ホワイト)

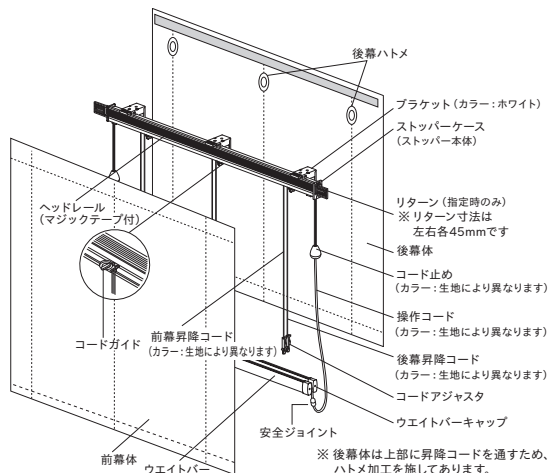





# ロールスクリーン取扱説明

## 標準タイプ (単位:mm)

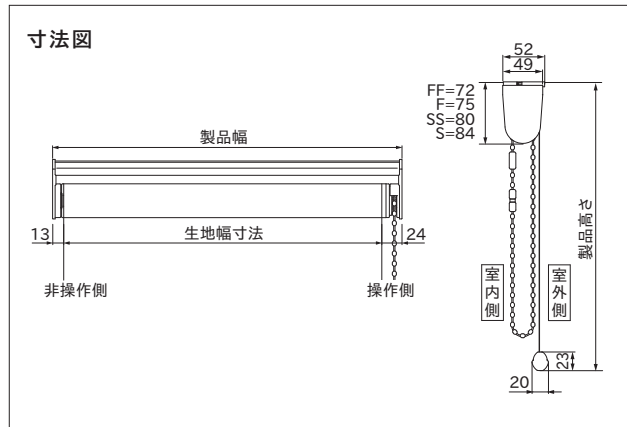
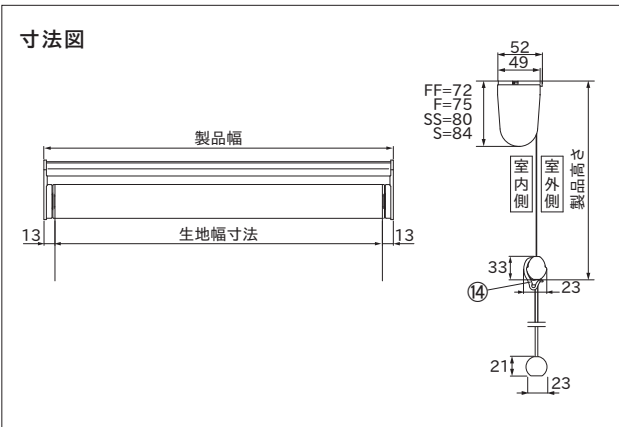
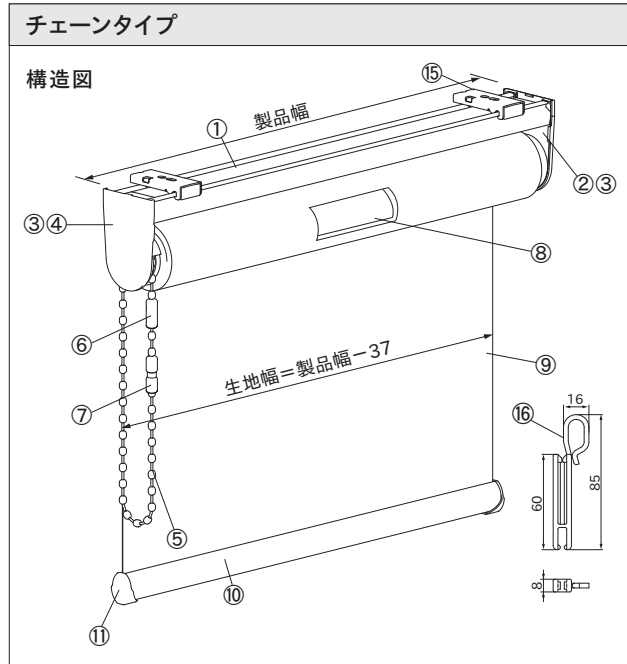
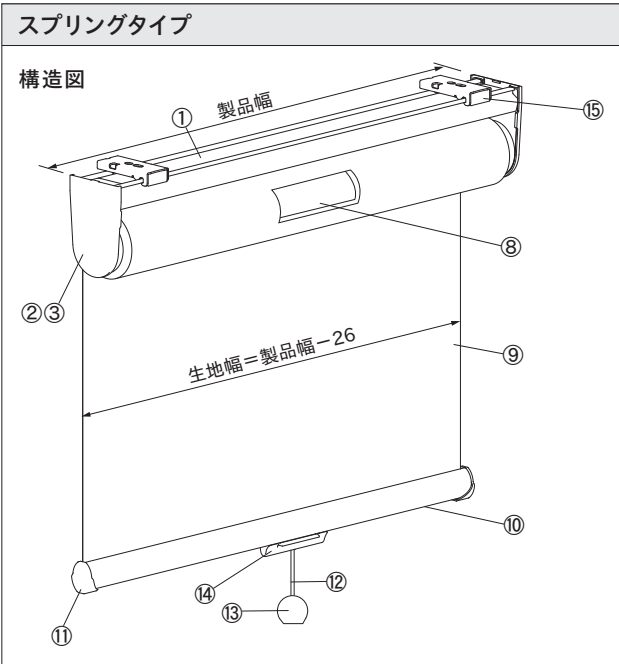

部品名	スプリングタイプ	チェーンタイプ	材質	カラー	備考
① フレーム	●	●	アルミ押出し形材	オフホワイト、ベージュ、ダークブラウン、ブラック	指定がない場合はオフホワイトになります。
② サイドブラケット	●	●	鋼板プレス成形品・樹脂成形品	フレームと同系色	
③ サイドブラケットカバー	●	●	樹脂成形品	フレームと同系色	
④ 操作部	●	●	鋼板プレス成形品・樹脂成形品	フレームと同系色	
⑤ 操作チェーン	●	●	樹脂成形品・化学繊維	フレームと同系色	
⑥ コネクター	●	●	樹脂成形品	フレームと同系色	※逆巻きを防止する部品。
⑦ セーフティーコネクター	●	●	樹脂成形品	フレームと同系色	※操作チェーンに通常操作以上の負担がかかった場合に、操作チェーンを分割させる仕組みの部品。
⑧ 巻取りパイプ	●	●	アルミ押出し形材	—	スプリングモーター等を内蔵。
⑨ 生地	●	●	種類によって組成が異なります。	—	※ LIETA Ane 見本帳 P.103・104 をご覧ください。
⑩ ウェイトバー	●	●	アルミ押出し形材	フレームと同系色	ウェイトバー袋縫い仕様になります。
⑪ ウェイトバーキャップ	●	●	樹脂成形品	フレームと同系色	
⑫ プルコード	●	●	化学繊維	フレームと同系色	※必ずウェイトバーの中央部に付けてください。
⑬ プル	●	●	樹脂成形品	フレームと同系色	
⑭ プルコードサポート	●	●	樹脂成形品	フレームと同系色	プルコードをウェイトバーに固定します。 ※必ずウェイトバーの中央部に付けてください。
⑮ 取付けブラケット	●	●	ステンレス鋼板プレス成形品・樹脂成形品	—	施工性に優れたワンタッチ式。
⑯ コードクリップ	●	●	樹脂成形品	透明色	※操作チェーンを危険のないようにたくしあげる部品。(製品と一緒に梱包)

### 製作可能寸法

操作方法	スプリングタイプ	チェーンタイプ
幅 (W)	300 ~ 2000mm	250 ~ 2000mm
高さ (H)	300 ~ 3000mm	300 ~ 4500mm
幅 : 高さの比率	1 : 3 以下	1 : 8 以下

※ 幅・高さともに10mm単位での製作になります。

### プルコードの長さ (単位mm)

#### スプリングタイプ

製品高さ (H)	プルコードの長さ
300 ~ 1700mm	300mm
1710 ~ 2000mm	600mm
2010 ~ 2500mm	1100mm
2510 ~ 3000mm	1600mm

※ 高窓等に取付ける際、プルコードを長くしたい場合は、10mm単位で指定することもできます。

### 取付けブラケット (単位mm)

#### 付属個数

製品幅 (W)	個数
250 ~ 1500mm	2 個
1510 ~ 2000mm	3 個

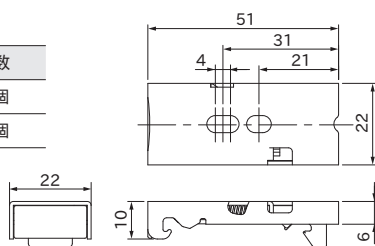

### 納まり (単位mm)

#### 生地巻取り径寸法

製品高さ寸法	生地別の r 寸法
	NE321R ~ NE328R
800mm	23
1200mm	25
1600mm	26
2000mm	27
2500mm	28
3000mm	30
3500mm	31
4000mm	32
4500mm	33

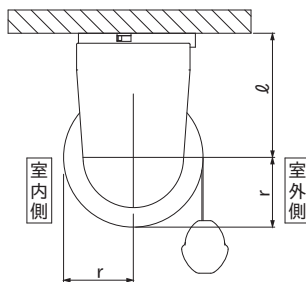

r : 生地巻取り半径  
 l : サイドブラケットサイズ  
 FF : 49、F : 52、SS : 56、S : 60

※ 上記寸法は計算値です。  
 実際の寸法とは多少異なる場合があります。

#### サイドブラケット使用区分

サイドブラケット種	製品高さ寸法	
	ℓ	NE321R ~ NE328R
FF	49mm	~ 1030
F	52mm	~ 1800
SS	56mm	~ 3000
S	60mm	~ 4500

### 操作チェーンの長さ (単位mm)

#### チェーンタイプ

製品高さ (H)	操作チェーンの長さ (標準長さ)
300 ~ 800mm	製品高さ + 20mm
810 ~ 1000mm	700mm
1010 ~ 1200mm	900mm
1210 ~ 1400mm	1100mm
1410 ~ 1600mm	1300mm
1610 ~ 1800mm	1400mm
1810 ~ 2200mm	1600mm
2210 ~ 2600mm	1800mm
2610 ~ 2800mm	2000mm
2810 ~ 3000mm	2200mm
3010 ~ 3200mm	2400mm
3210 ~ 3400mm	2600mm
3410 ~ 3600mm	2800mm
3610 ~ 3800mm	3000mm
3810 ~ 4000mm	3200mm
4010 ~ 4200mm	3400mm
4210 ~ 4400mm	3600mm
4410 ~ 4500mm	3800mm

※ サイドブラケットの寸法や納め方の違いによって上記寸法と多少異なる場合があります。  
 ※ 上記寸法より短くすることはできません。  
 ※ 高窓等に取付ける際、操作チェーンを長くしたい場合は、10mm単位で指定することもできます。

### カーテンボックスに取付ける場合の寸法

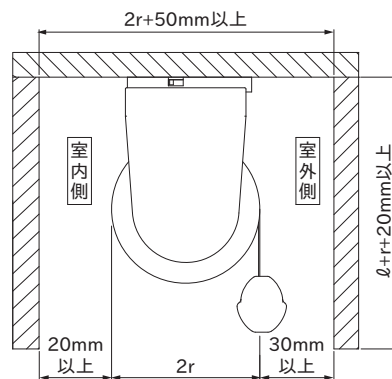

r : 生地巻取り半径  
 ℓ : サイドブラケットサイズ  
 ℓ : サイドブラケットサイズは左記「納まり」をご覧ください。

### 生地重量

品番	生地 m <sup>2</sup> 重量
NE321R ~ NE328R	0.30kg/m <sup>2</sup>

### 製品重量

(製品幅 × 1.0kg/m) + 0.5kg + (製品幅 × 製品高さ × 生地m<sup>2</sup>重量)

※ 計算式の製品幅、製品高さの数値はメートル (m) 単位で計算してください。

## ロールスクリーン取扱説明

### オプション ※特殊掛率品

#### プルハンドル

(単位mm)

#### プルハンドル

(部品色と同色系となります。  
特にご指定がない場合は、オフホワイトとなります。)

材質：樹脂成形品

オフホワイト

ベージュ

ダークブラウン

ブラック

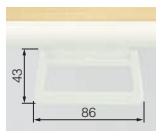

※写真はウエイトバーが全てが露出しておりますが、製品は生地巻き込み仕様になります。

価格 670円

#### ハンドルフック

- ・プルハンドルが届きにくい場合に使用します。
- ・高い位置に取付けたロールスクリーンの操作も簡単です。



スチール・ABS樹脂  
ホワイト色  
長さ 1000mm

価格 1,200円

### ロールスクリーンの採寸方法

#### 【サイズの測り方】

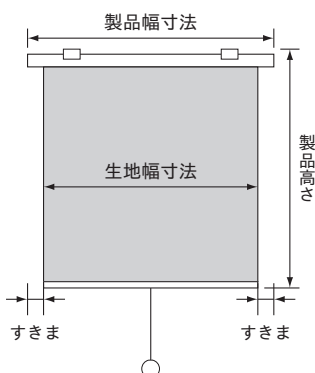

#### ●天井付け(窓枠内に取付ける場合)

幅は窓枠の内側寸法から10mmほど引いてください。高さは窓枠の内側寸法をそのまま製品サイズとしてご指定ください。

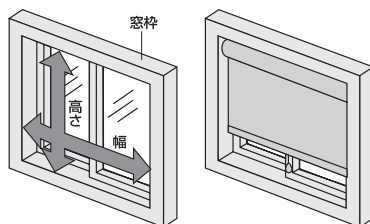

#### ●正面付け(窓枠を覆う場合)

幅、高さとも窓枠の外側寸法以上を製品サイズとしてご指定ください。

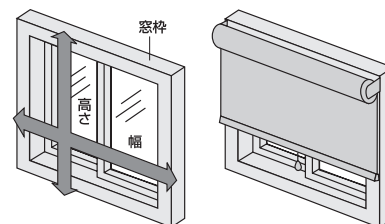

※操作方法により生地幅寸法は製品幅寸法より短くなりますのでご注意ください。  
詳しくは P.13 をご覧ください。

### メンテナンス方法

#### ■ NE321R～NE328R

ウォッシュابل対応生地ですので、生地を取外して洗濯機などで水洗いができます。ただし、漂白剤は使用できません。洗濯後は極力生地にシワがよらないようにして自然乾燥させてください。シワが気になる場合はアイロンをかけてください。洗濯の際には、右記の取扱い表示に従ってください。



ねじり又は絞り禁止。

### ロールスクリーンのご注文方法

- ① 商品名をご指定ください。
- ② 品番をご指定ください。
- ③ 部品色(オフホワイト、ベージュ、ダークブラウン、ブラック)をご指定ください。指定がない場合はオフホワイトになります。
- ④ 仕上りサイズは、巾(W)×丈(H)をそれぞれ10mm単位でご指定ください。
- ⑤ 操作方法をご指定ください。  
チェーンタイプをご注文の場合は、操作位置(右・左)をご指定ください。
- ⑥ 取付け方法(天井付け・正面付け)をご指定ください。
- ⑦ 台数をご指定ください。

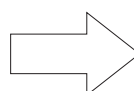

- ① 例) ロールスクリーン
- ② 例) NE321R
- ③ 例) オフホワイト
- ④ 例) W900×H1200
- ⑤ 例) チェーンタイプ/右操作
- ⑥ 例) 正面付け
- ⑦ 例) 1台

# ローマンシェード採寸方法

## ストレート窓の場合

### 窓枠の内側に取付ける場合

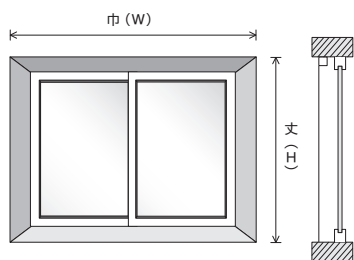

- 仕上り巾(W)は窓枠の内側寸法から10mm引いてご指定ください。
- 仕上り丈(H)は窓枠の内側寸法から10mm引いてご指定ください。

### 窓枠の外側に取付ける場合

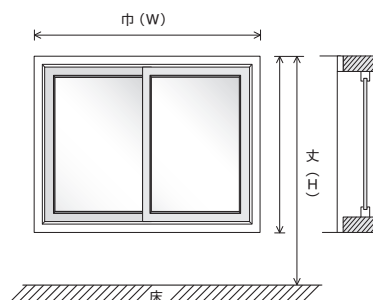

- 仕上り巾(W)は窓枠の外側寸法か、又は好みの巾(W)でご指定ください。
- 仕上り丈(H)は窓枠の外側寸法か、又は好みの丈(H)でご指定ください。

### カーテンボックスに取付ける場合

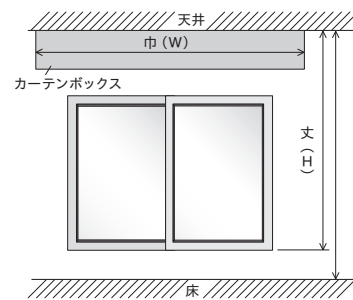

- 仕上り巾(W)はカーテンボックスの内側寸法より10mm引いてご指定ください。
- 仕上り丈(H)はカーテンボックスの深さを含んでご指定ください。

# ロールソフト採寸方法・オプション

## 採寸方法

### 【サイズの測り方】

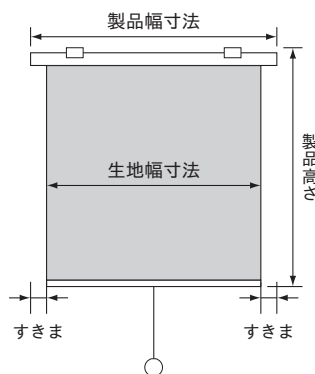

### ● 天井付け(窓枠内)に取付ける場合

幅は窓枠の内側寸法から10mmほど引いてください。高さは窓枠の内側寸法をそのまま製品サイズとしてご指定ください。

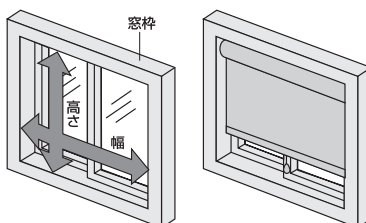

### ● 正面付け(窓枠を覆う場合)

幅、高さとも窓枠の外側寸法以上を製品サイズとしてご指定ください。

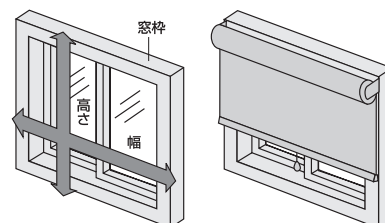

※ 操作方法により生地幅寸法は製品幅寸法より短くなりますのでご注意ください。詳しくは P.12 をご覧ください。

## オプション ※特殊掛率品

### プルハンドル

(単位mm)

#### プルハンドル

(部品色と同系色となります。特にご指定がない場合は、オフホワイトとなります。)

材質：樹脂成形品

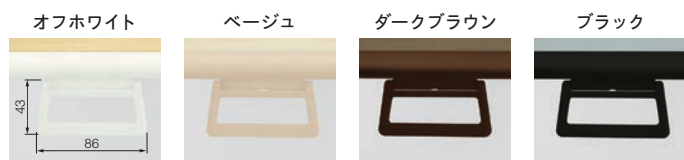

※写真はウエイトバーが全てが露出しておりますが、製品は生地巻き込み仕様になります。

価格 670円

### ハンドルフック

- ・プルハンドルが届きにくい場合に使用します。
- ・高い位置に取付けたロールスクリーンの操作も簡単です。



スチール・ABS樹脂  
ホワイト色  
長さ 1000mm

価格 1,200円

# ソーイングスタイル採寸方法・注文方法

## ストレート窓の場合

### 窓枠の内側に取付ける場合

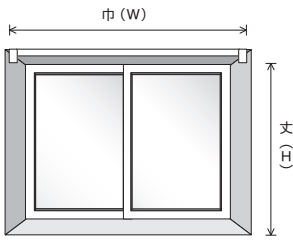

- 仕上り巾(W)はレールの端から、端までのサイズ。
- 仕上り丈(H)はランナーから窓枠の下より10~20mm引いたサイズ。

### 窓枠の外側に取付ける場合

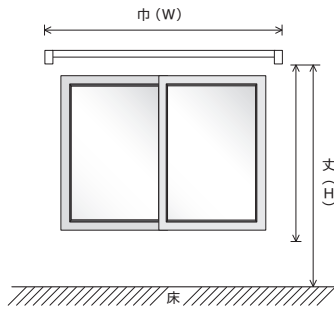

- 仕上り巾(W)はレールの端から、端までのサイズ。
- 仕上り丈(H)はランナーから床より20mm引いたサイズ。または、お好みのサイズ。

### カーテンボックスに取付ける場合

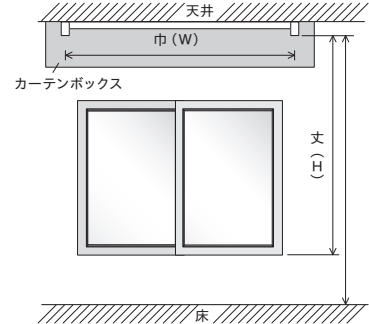

- カーテンボックスに取付けの場合は中のレールの巾(W)と、ランナーより床から20mm引いたサイズ。または、お好みのサイズ。

## 出窓の場合

- 仕上り巾(W)は、 $W1+W2+\dots+Wn$ のレールの総延長のサイズ。
- 仕上り丈(H)は、ランナーから出窓の床より10mm引いたサイズ。

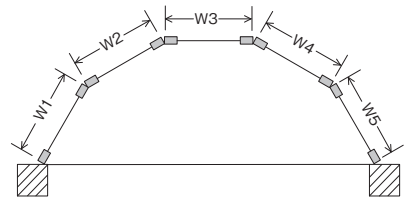
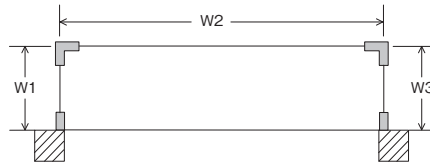
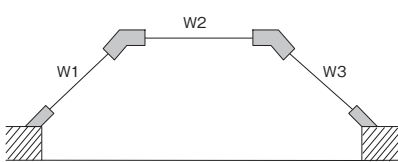

## ソーイングスタイルのご注文方法

- ① スタイル番号と生地品番をご指定ください。  
例) スカラップM型(共生地フリル)で  
生地品番 NE301をご使用の場合。  
17-NE301
- ② 仕上りサイズは巾(W)×丈(H)をそれぞれ  
10mm単位でご指定ください。  
セパレートをご注文の場合は1ピースの  
仕上り巾(W)×丈(H)とピース数をご指定ください。
- ③ 上部に使用されるギャザーテープをご指定ください。  
■ ユニバーサルギャザーテープ (75mm)  
■ フレアギャザーテープ (75mm)  
■ ユニバーサルギャザーテープ (50mm)
- ④ レースフレンジおよびマクラメをご使用の場合は、  
それぞれ品番をご指定ください。
- ⑤ 取付け方法(正面付・天井付)をご指定ください。
- ⑥ セット数をご指定ください。

## ギャザーフックについて

上部がギャザーひだ仕様のソーイングスタイルは、右図の形状のフックが、ギャザーを寄せた状態で約6~8cm間隔に1個ついています。あらかじめランナーの個数をご確認ください。

ユニバーサル フレアギャザーテープ (75mm 巾)	
天井付	カン上 約 1cm
正面付	カン上 約 3cm

ユニバーサル ギャザーテープ (50mm 巾)	
天井付	カン上 約 1cm
正面付	カン上 約 2.5cm

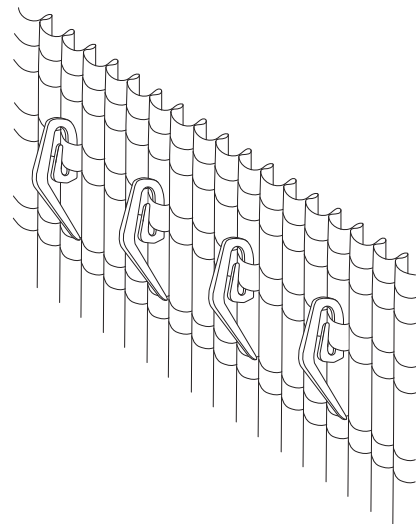

## 取付け方法

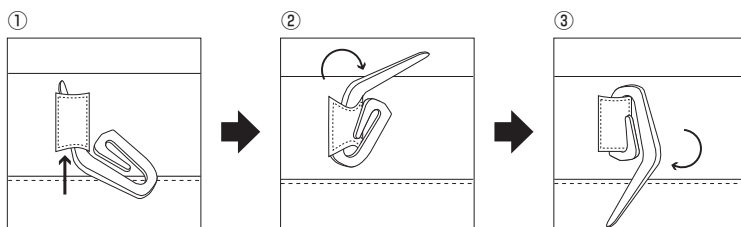

- 取外す時は逆の要領で外してください。



# カーテンのお手入れ方法

## 日頃のお手入れ

### ■ カーテンのお手入れ、忘れていませんか？

カーテンの汚れの原因は、空気中のほこりやタバコのヤニ、キッチンから出る煙などです。日頃から、お掃除の際生地を傷めないよう軽くふりはたくか、軽く掃除機をかけるなどしてほこりを落としてください。また、カーテンレールや窓ガラスもお手入れすることをおすすめします。カーテンレールや窓ガラスの汚れは、カーテンへ移りやすいだけでなく、ほこりやごみが水分を含むことで、カビも発生しやすくなります。また、結露もカビや汚れの原因になりますので、こまめにお手入れを行ってください。

### ■ どのくらいの割合で洗濯すればいいの？

ドレープカーテンは年に1回程度、レースカーテンは年に2～3回程度が目安となります。時間が経つほど汚れが落ちにくくなるだけでなく、繊維の脆化の原因となります。

## 自宅での洗濯方法

### ■ 洗い方

1. 必ず取扱い表示をチェックし、水洗いができるものであるか確認してください。
2. 洗濯機で洗える場合、カーテンのほこりをはたき、フックを全部外します。
3. カーテンをブリーツだたみにして、ネットに入れます。一度にあまり多く詰め込むことは避け1～2枚までとしてください。
4. 洗濯機の設定を「弱水流（お持ちの洗濯機の説明書をご覧ください。）」にし、水量は「最大」にしてください。水温は「40℃以下」で行います。
5. 洗剤は、デリケートな衣類用の中性洗剤または、弱アルカリ性洗剤をご使用ください。
6. 脱水は短時間で行い、乾燥機の使用は縮みの原因となりますので、避けてください。

#### 【ポイント】

ブリーツだたみにすることで、ピンときれいなブリーツを保ちます。

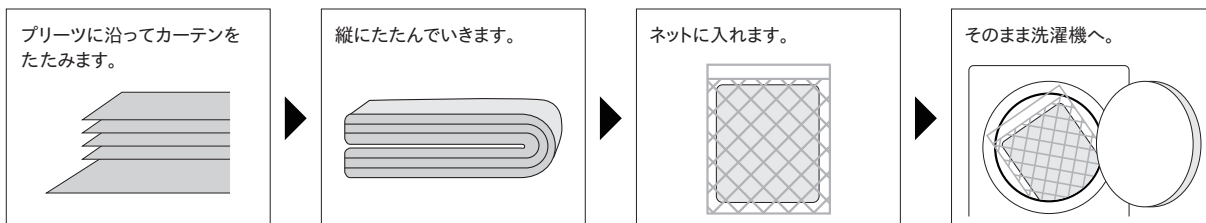

※手洗いやつけ置き洗いをする場合

30℃以下のぬるま湯で押し洗いをしてください。もみ洗いをするとシワがつきやすくなるのでご注意ください。その他は、洗濯機洗いと同じです。

また、汚れのひどい時には、つけ置き洗いがおすすめです。取扱い表示に書いてある液温にて30分から1時間ぐらいつけた後、洗濯機または手洗いで洗濯してください。

### ■ 干し方

1. 元のカーテンレールに吊り、自然乾燥させるのがおすすめです。吊る前には、必ずカーテンレールを掃除し、床には水滴でぬれないようにタオルやビニールなどを敷いたほうがよいでしょう。窓ガラスなども掃除をしておくと、カーテンに汚れがつくのを防ぐことができます。
2. レールに吊った後、全体を軽く下に引っ張り寸法を整えます。また、全面を手でたたくと乾燥後にある程度シワを防止できます。
3. 屋外で干すときは、必ず陰干しにしてください。
4. 乾燥機は使用しないでください。生地が変質したり、縮んだりする恐れがあります。

### ■ アイロンのかけ方

必ず、取扱い表示を確認し、その指示に従ってください。

### ■ クリーニングについて

クリーニングに出すときは、必ずカーテンからフックをはずしてください。丈の縮みや形態安定加工のくずれなど防止のため、乾燥時の取扱い温度には十分注意してもらってください。その他、クリーニング店にて取扱い表示を相互で確認してください。

### ■ 汚れがついたときは？

汚れがついてしまったときは、すぐにふき取るようにしてください。落ちにくい汚れは、衣料用中性洗剤を薄めたものを布に含ませ、下にきれいな布を当てた状態で、上からたたくようにします。または、洗剤をしみこませた布でつまむようにふき取る方法もあります。いずれも汚れが広がらないように注意してください。

※台所用洗剤や漂白剤、消毒液などは、使用しないでください。生地が変色する場合があります。

# カーテン価格表



約2倍ヒダ(3つ山)



約1.5倍ヒダ(2つ山)



フラットカーテン

## ドレープ3300 NE201～NE258

### 約1.5倍ヒダ 形態安定加工価格表

(タッセル含む)

仕上り巾 使用巾数	～88 1巾(片開き)	～200 2巾	～300 3巾	～400 4巾	～500 5巾	～540 6巾
～100	12,800	25,600	36,900	48,100	59,400	70,700
～120	14,200	28,400	41,100	53,800	66,500	79,200
～140	15,600	31,200	45,300	59,400	73,500	87,600
～160	17,000	34,000	49,600	65,100	80,600	96,100
～180	18,500	36,900	53,800	70,700	87,600	104,500
～200	19,900	39,700	58,000	76,300	94,700	113,000
～220	21,300	42,500	62,200	82,000	101,700	121,500
～240	22,700	45,300	66,500	87,600	108,800	129,900
～260	24,100	48,100	70,700	93,300	115,800	138,400
～280	25,500	51,000	74,900	98,900	122,900	146,800
約2倍ヒダ	～67	～150	～225	～300	～375	～450

※最大仕上りサイズ：片開きはW270cmまで、両開きはW540cmまでとなります。

### 約1.5倍ヒダ レギュラー縫製仕様価格表

(タッセル含む)

仕上り巾 使用巾数	～88 1巾(片開き)	～200 2巾	～300 3巾	～400 4巾	～500 5巾	～540 6巾
～100	12,300	24,600	35,400	46,200	57,000	67,800
～120	13,700	27,300	39,500	51,600	63,800	75,900
～140	15,000	30,000	43,500	57,000	70,500	84,000
～160	16,400	32,700	47,600	62,400	77,300	92,100
～180	17,700	35,400	51,600	67,800	84,000	100,200
～200	19,100	38,100	55,700	73,200	90,800	108,300
～220	20,400	40,800	59,700	78,600	97,500	116,400
～240	21,800	43,500	63,800	84,000	104,300	124,500
～260	23,100	46,200	67,800	89,400	111,000	132,600
～280	24,500	48,900	71,900	94,800	117,800	140,700
約2倍ヒダ	～67	～150	～225	～300	～375	～450
フラット1倍ヒダ	～130	～260	～410	～560	～710	

## ドレープ2200 NE259～NE300

### 約1.5倍ヒダ 形態安定加工価格表

(タッセル含む)

仕上り巾 使用巾数	～88 1巾(片開き)	～200 2巾	～300 3巾	～400 4巾	～500 5巾	～540 6巾
～100	9,800	19,600	28,300	36,900	45,600	54,200
～120	10,900	21,800	31,500	41,200	51,000	60,700
～140	12,000	24,000	34,800	45,600	56,400	67,200
～160	13,100	26,100	38,000	49,900	61,800	73,600
～180	14,200	28,300	41,200	54,200	67,200	80,100
～200	15,200	30,400	44,500	58,500	72,600	86,600
～220	16,300	32,600	47,700	62,800	78,000	93,100
～240	17,400	34,800	51,000	67,200	83,400	99,600
～260	18,500	36,900	54,200	71,500	88,800	106,000
～280	19,600	39,100	57,400	75,800	94,200	112,500
約2倍ヒダ	～67	～150	～225	～300	～375	～450

※最大仕上りサイズ：片開きはW270cmまで、両開きはW540cmまでとなります。

### 約1.5倍ヒダ レギュラー縫製仕様価格表

(タッセル含む)

仕上り巾 使用巾数	～88 1巾(片開き)	～200 2巾	～300 3巾	～400 4巾	～500 5巾	～540 6巾
～100	9,400	18,700	26,800	35,000	43,200	51,300
～120	10,400	20,700	29,900	39,100	48,300	57,400
～140	11,400	22,800	33,000	43,200	53,400	63,600
～160	12,400	24,800	36,000	47,200	58,500	69,700
～180	13,400	26,800	39,100	51,300	63,600	75,800
～200	14,500	28,900	42,100	55,400	68,700	81,900
～220	15,500	30,900	45,200	59,500	73,800	88,000
～240	16,500	33,000	48,300	63,600	78,900	94,200
～260	17,500	35,000	51,300	67,600	84,000	100,300
～280	18,500	37,000	54,400	71,700	89,100	106,400
約2倍ヒダ	～67	～150	～225	～300	～375	～450
フラット1倍ヒダ	～130	～260	～410	～560	～710	

レース1700 NE301~NE312

約1.5倍ヒダ 形態安定加工価格表

(タッセルなし)

仕上り巾	~60	~120	~200	~266	~333	~400	
仕上り丈	~100	7,800	14,800	21,900	28,900	36,000	43,100
	~120	8,200	15,500	22,900	30,200	37,500	44,900
	~140	8,500	16,100	23,700	31,300	38,900	46,600
	~160	8,700	16,600	24,500	32,400	40,300	48,200
	~180	9,000	17,200	25,400	33,600	41,700	49,900
	~200	9,300	17,800	26,200	34,700	43,100	51,600
	~220	9,700	18,500	27,200	35,900	44,700	53,400
	~240	10,000	19,000	28,000	37,100	46,100	55,100
	~260	10,300	19,600	28,900	38,200	47,500	56,800
約2倍ヒダ	~50	~100	~150	~200	~250	~300	

※巾方向を丈として使用するため、巾つなぎの必要がなく美しく仕上ります。

約1.5倍ヒダ レギュラー縫製仕様価格表

(タッセルなし)

仕上り巾	~60	~120	~200	~266	~333	~400	
仕上り丈	~100	7,500	14,200	21,000	27,800	34,600	41,400
	~120	7,800	14,800	21,900	28,900	35,900	42,900
	~140	8,100	15,300	22,600	29,800	37,100	44,400
	~160	8,300	15,800	23,300	30,800	38,300	45,800
	~180	8,500	16,300	24,000	31,800	39,500	47,200
	~200	8,800	16,800	24,700	32,700	40,700	48,700
	~220	9,100	17,400	25,600	33,800	42,000	50,200
	~240	9,400	17,800	26,300	34,800	43,200	51,700
	~260	9,600	18,300	27,000	35,700	44,400	53,100
約2倍ヒダ	~50	~100	~150	~200	~250	~300	
フラット1倍ヒダ	~90	~160	~260	~360	~460	~560	

※巾方向を丈として使用するため、巾つなぎの必要がなく美しく仕上ります。

約1.5倍ヒダ

形態安定加工・ウエイトテープ巻きロック加工価格表 (タッセルなし)

仕上り巾	~60	~120	~200	~266	~333	~400	
仕上り丈	~100	8,400	16,000	23,600	31,200	38,800	46,500
	~120	8,900	16,900	24,900	32,800	40,800	48,800
	~140	9,300	17,600	25,900	34,300	42,600	51,000
	~160	9,600	18,300	27,000	35,700	44,400	53,100
	~180	10,000	19,000	28,100	37,200	46,200	55,300
	~200	10,300	19,800	29,200	38,600	48,000	57,400
	~220	10,900	20,700	30,400	40,200	50,000	59,800
	~240	11,200	21,400	31,500	41,700	51,800	61,900
	~260	11,600	22,100	32,600	43,100	53,600	64,100
~280	11,600	22,100	32,600	43,100	53,600	64,100	
約2倍ヒダ	~50	~100	~150	~200	~250	~300	

※巾方向を丈として使用するため、巾つなぎの必要がなく美しく仕上ります。

約1.5倍ヒダ

レギュラー縫製仕様・ウエイトテープ巻きロック加工価格表 (タッセルなし)

仕上り巾	~60	~120	~200	~266	~333	~400	
仕上り丈	~100	8,100	15,400	22,700	30,100	37,400	44,800
	~120	8,500	16,200	23,900	31,500	39,200	46,800
	~140	8,900	16,800	24,800	32,800	40,800	48,800
	~160	9,200	17,500	25,800	34,100	42,400	50,700
	~180	9,500	18,100	26,700	35,400	44,000	52,600
	~200	9,800	18,800	27,700	36,600	45,600	54,500
	~220	10,300	19,600	28,800	38,100	47,300	56,600
	~240	10,600	20,200	29,800	39,400	48,900	58,500
	~260	10,900	20,800	30,700	40,600	50,500	60,400
~280	10,900	20,800	30,700	40,600	50,500	60,400	
約2倍ヒダ	~50	~100	~150	~200	~250	~300	
フラット1倍ヒダ	~90	~160	~260	~360	~460	~560	

※巾方向を丈として使用するため、巾つなぎの必要がなく美しく仕上ります。

レース700 NE313~NE317

約1.5倍ヒダ 形態安定加工価格表

(タッセルなし)

仕上り巾 使用中数	~88 1巾(片開き)	~200 2巾	~300 3巾	~400 4巾	~500 5巾	~540 6巾	
仕上り丈	~100	4,500	8,900	13,300	17,700	22,100	26,500
	~120	5,100	10,100	15,200	20,200	25,200	30,300
	~140	5,700	11,400	17,100	22,700	28,400	34,100
	~160	6,300	12,600	18,900	25,200	31,500	37,800
	~180	7,000	13,900	20,800	27,800	34,700	41,600
	~200	7,600	15,200	22,700	30,300	37,800	45,400
	~220	8,200	16,400	24,600	32,800	41,000	49,200
	~240	8,900	17,700	26,500	35,300	44,100	53,000
	~260	9,500	18,900	28,400	37,800	47,300	56,700
~280	10,100	20,200	30,300	40,400	50,400	60,500	
約2倍ヒダ	~67	~150	~225	~300	~375	~450	

※最大仕上りサイズ：片開きはW270cmまで、両開きはW540cmまでとなります。

約1.5倍ヒダ レギュラー縫製仕様価格表

(タッセルなし)

仕上り巾 使用中数	~88 1巾(片開き)	~200 2巾	~300 3巾	~400 4巾	~500 5巾	~540 6巾	
仕上り丈	~100	4,000	8,000	12,000	16,000	20,000	24,000
	~120	4,600	9,200	13,700	18,300	22,800	27,400
	~140	5,200	10,300	15,400	20,600	25,700	30,800
	~160	5,700	11,400	17,100	22,800	28,500	34,200
	~180	6,300	12,600	18,900	25,100	31,400	37,700
	~200	6,900	13,700	20,600	27,400	34,200	41,100
	~220	7,500	14,900	22,300	29,700	37,100	44,500
	~240	8,000	16,000	24,000	32,000	39,900	47,900
	~260	8,600	17,100	25,700	34,200	42,800	51,300
~280	9,200	18,300	27,400	36,500	45,600	54,800	
約2倍ヒダ	~67	~150	~225	~300	~375	~450	
フラット1倍ヒダ	~130	~260	~410	~560	~710		

# ソーイングシステム

※ 品質向上のため、仕様を変更することがあります。

## 形態安定加工



縫い方	本縫い	芯地	ポリエステル芯地
フック	アジャスターフック	両サイド折り返し	約20~25mmのダブル
巾使い	約2倍ヒダ、約1.5倍ヒダ	裾折り返し	100mmのダブル (※120mmのダブル・150mmのダブル)
ブリーツ	三つ山、二つ山 (約1.5倍の場合は二つ山)	たたみ方	ブリーツたたみ
ブリーツ間隔	約12cmまたは約15cm (1.5倍の場合は約15cm)	その他	両端にカーテンウエイト
上部折り返し	90mmまたは75mm		

※裾折返しを120mm以上のダブルでご指定の場合はオプションとなります。  
 ※生地巾やヒダ倍率により、巾継ぎ位置がヒダ山になる場合があります。  
 ※レギュラー縫製とは納期が異なります。

## レギュラー縫製仕様



縫い方	本縫い	芯地	ポリエステル芯地
フック	アジャスターフック	両サイド折り返し	約20~25mmのダブル
巾使い	約2倍ヒダ、約1.5倍ヒダ、フラット	裾折り返し	100mmのダブル (※120mmのダブル・150mmのダブル)
ブリーツ	三つ山、二つ山、フラット (約1.5倍の場合は二つ山)	たたみ方	ブリーツたたみ
ブリーツ間隔	約12cmまたは約15cm (1.5倍の場合は約15cm)	その他	両端にカーテンウエイト
上部折り返し	90mmまたは75mm (フラットカーテンの場合は75mm)		

※裾折返しを120mm以上のダブルでご指定の場合はオプションとなります。  
 ※生地巾やヒダ倍率により、巾継ぎ位置がヒダ山になる場合があります。

スタイル紹介

機能説明

仕様説明

価格表

## スタイル価格表 (スタイル掛率適用品)

### ドレープ3300 NE201~NE258

style no.60 プレーンシェード														
コード式							ドラム式							
仕上り巾	30~45	~90	~140	~190	~240		30~45	~90	~140	~190	~240	~290	~340	~390
仕上り丈	50~100	15,300	19,300	23,800	32,900	37,600	18,300	22,300	26,800	35,900	40,600	47,900	57,800	62,500
	~140	17,900	22,000	26,700	37,400	42,400	20,900	25,000	29,700	40,400	45,400	53,000	64,700	69,600
	~180	20,500	24,500	29,600	42,000	47,100	23,500	27,500	32,600	45,000	50,100	57,900	71,400	76,400
	~220	23,100	27,200	32,400	46,600	51,900	26,100	30,200	35,400	49,600	54,900	63,000	78,300	83,400
	~260	25,600	29,800	35,300	51,100	56,700	28,600	32,800	38,300	54,100	59,700	67,900	85,200	90,200
~300	28,200	32,500	38,100	55,700	61,500	31,200	35,500	41,100	58,700	64,500	73,000	92,000	97,300	

※コード式価格=ドラム式価格-3,000円 (最大仕上り巾 240cm)

※ドラム式: 仕上り巾 39cm 以下の場合、仕上り丈は 200cm までとなります。

style no.63 シャープシェード														
コード式							ドラム式							
仕上り巾	30~45	~90	~140	~190	~240		30~45	~90	~140	~190	~240	~290	~340	~390
仕上り丈	50~100	18,100	24,400	31,000	42,900	49,300	21,100	27,400	34,000	45,900	52,300	60,500	72,400	78,900
	~140	20,900	27,600	34,700	48,900	55,900	23,900	30,600	37,700	51,900	58,900	67,400	81,400	88,300
	~180	23,700	30,900	38,400	54,900	62,400	26,700	33,900	41,400	57,900	65,400	74,300	90,800	98,100
	~220	26,600	34,100	42,100	60,800	69,000	29,600	37,100	45,100	63,800	72,000	81,200	99,600	107,200
	~260	29,500	37,600	46,300	67,400	76,200	32,500	40,600	49,300	70,400	79,200	89,000	109,600	117,800
~300	32,500	41,200	50,400	73,900	83,500	35,500	44,200	53,400	76,900	86,500	96,700	119,600	128,300	

※コード式価格=ドラム式価格-3,000円 (最大仕上り巾 240cm)

※ドラム式: 仕上り巾 39cm 以下の場合、仕上り丈は 200cm までとなります。

対照表 / 品番一覧表

**ブレンシェード(形状記憶加工)**

		コード式					ドラム式					
仕上り巾		30~45	~90	~140	~190	~240	30~45	~90	~140	~190	~240	~270
仕上り丈	50~100	18,300	22,300	26,800	35,900	40,600	21,300	25,300	29,800	38,900	43,600	50,900
	~140	20,900	25,000	29,700	40,400	45,400	23,900	28,000	32,700	43,400	48,400	56,000
	~180	23,500	27,500	32,600	45,000	50,100	26,500	30,500	35,600	48,000	53,100	60,900
	~220	26,100	30,200	35,400	49,600	54,900	29,100	33,200	38,400	52,600	57,900	66,000
	~260	28,600	32,800	38,300	54,100	59,700	31,600	35,800	41,300	57,100	62,700	70,900
	~270	31,200	35,500	41,100	58,700	64,500	34,200	38,500	44,100	61,700	67,500	76,000

※コード式価格=ドラム式価格-3,000円(最大仕上り巾240cm) ※ドラム式:仕上り巾39cm以下の場合、仕上り丈は200cmまでとなります。  
 ※NE225・NE226は製作できません。

**スリムシェード(形状記憶加工)**

		コード式
仕上り巾		18~30
仕上り丈	50~100	19,800
	~140	22,900
	~180	25,500
	~220	28,600
	~240	30,300

※NE225・NE226は製作できません。

**style no.S01 ロールソフト**

		スプリング・チェーンタイプ共通				
仕上り巾		30~60	~80	~100	~120	~140
仕上り丈	50~80	30,600	33,100	35,100	36,300	38,000
	~120	33,300	36,400	38,400	39,500	41,400
	~160	36,000	39,800	41,800	43,000	44,300
	~200	39,800	42,800	45,000	46,200	47,500
	~240	—	45,900	48,200	49,400	50,800

※丈は巾の3倍までが限度です。(但し~240cmまで)  
 ※NE233・NE234は製作できません。

**ドレープ2200 NE259~NE300**

**style no.60 ブレンシェード**

		コード式					ドラム式							
仕上り巾		30~45	~90	~140	~190	~240	30~45	~90	~140	~190	~240	~290	~340	~390
仕上り丈	50~100	13,500	17,600	22,100	29,600	34,200	16,500	20,600	25,100	32,600	37,200	44,500	52,700	57,400
	~140	15,600	19,700	24,400	33,000	38,000	18,600	22,700	27,400	36,000	41,000	48,400	57,900	62,800
	~180	17,600	21,700	26,700	36,500	41,600	20,600	24,700	29,700	39,500	44,600	52,200	62,900	67,900
	~220	19,600	23,800	29,000	39,900	45,300	22,600	26,800	32,000	42,900	48,300	56,200	68,100	73,200
	~260	21,500	25,900	31,300	43,400	48,900	24,500	28,900	34,300	46,400	51,900	59,900	73,300	78,300
	~300	23,600	28,000	33,600	46,800	52,600	26,600	31,000	36,600	49,800	55,600	63,900	78,300	83,700

※コード式価格=ドラム式価格-3,000円(最大仕上り巾240cm) ※ドラム式:仕上り巾39cm以下の場合、仕上り丈は200cmまでとなります。

**style no.63 シャープシェード**

		コード式					ドラム式							
仕上り巾		30~45	~90	~140	~190	~240	30~45	~90	~140	~190	~240	~290	~340	~390
仕上り丈	50~100	16,300	22,600	29,200	39,400	45,700	19,300	25,600	32,200	42,400	48,700	56,900	67,000	73,600
	~140	18,500	25,200	32,300	44,100	51,100	21,500	28,200	35,300	47,100	54,100	62,600	74,300	81,200
	~180	20,700	27,900	35,400	48,900	56,500	23,700	30,900	38,400	51,900	59,500	68,400	81,900	89,100
	~220	23,000	30,500	38,600	53,700	61,900	26,000	33,500	41,600	56,700	64,900	74,100	88,900	96,600
	~260	25,300	33,500	42,100	59,100	67,900	28,300	36,500	45,100	62,100	70,900	80,700	97,100	105,300
	~300	27,700	36,400	45,700	64,400	74,000	30,700	39,400	48,700	67,400	77,000	87,200	105,400	114,000

※コード式価格=ドラム式価格-3,000円(最大仕上り巾240cm) ※ドラム式:仕上り巾39cm以下の場合、仕上り丈は200cmまでとなります。  
 ※NE288・NE289は製作できません。

**ブレンシェード(形状記憶加工)**

		コード式					ドラム式					
仕上り巾		30~45	~90	~140	~190	~240	30~45	~90	~140	~190	~240	~270
仕上り丈	50~100	16,500	20,600	25,100	32,600	37,200	19,500	23,600	28,100	35,600	40,200	47,500
	~140	18,600	22,700	27,400	36,000	41,000	21,600	25,700	30,400	39,000	44,000	51,400
	~180	20,600	24,700	29,700	39,500	44,600	23,600	27,700	32,700	42,500	47,600	55,200
	~220	22,600	26,800	32,000	42,900	48,300	25,600	29,800	35,000	45,900	51,300	59,200
	~260	24,500	28,900	34,300	46,400	51,900	27,500	31,900	37,300	49,400	54,900	62,900
	~270	26,600	31,000	36,600	49,800	55,600	29,600	34,000	39,600	52,800	58,600	66,900

※コード式価格=ドラム式価格-3,000円(最大仕上り巾240cm) ※ドラム式:仕上り巾39cm以下の場合、仕上り丈は200cmまでとなります。  
 ※NE284・NE285、NE285・NE286、NE293・NE294は製作できません。

**スリムシェード(形状記憶加工)**

		コード式
仕上り巾		18~30
仕上り丈	50~100	18,200
	~140	20,800
	~180	22,800
	~220	25,400
	~240	26,900

※NE284・NE285、NE285・NE286、NE293・NE294は製作できません。

**style no.S01 ロールソフト**

		スプリング・チェーンタイプ共通				
仕上り巾		30~60	~80	~100	~120	~140
仕上り丈	50~80	29,000	31,500	33,500	34,700	36,400
	~120	31,200	34,300	36,300	37,400	39,300
	~160	33,300	37,100	39,100	40,300	41,600
	~200	36,600	39,600	41,800	43,000	44,300
	~240	—	42,200	44,500	45,700	47,100

※丈は巾の3倍までが限度です。(但し~240cmまで)



レース1700 NE301~NE312

style no.60 プレーンシェード

		コード式					ドラム式							
仕上り巾		30~45	~90	~140	~190	~240	30~45	~90	~140	~190	~240	~290	~340	~390
仕上り丈	50~100	15,400	19,400	24,000	28,100	32,700	18,400	22,400	27,000	31,100	35,700	42,900	53,000	57,800
	~140	18,100	22,200	26,900	31,000	35,900	21,100	25,200	29,900	34,000	38,900	46,400	58,300	63,200
	~180	20,700	24,800	29,800	33,900	39,100	23,700	27,800	32,800	36,900	42,100	49,600	63,400	68,400
	~220	23,400	27,500	32,700	36,900	42,200	26,400	30,500	35,700	39,900	45,200	53,100	68,700	73,800
	~260	26,000	30,200	35,600	39,800	45,400	29,000	33,200	38,600	42,800	48,400	56,300	74,000	79,000
	~280	28,600	32,900	38,500	42,800	48,600	31,600	35,900	41,500	45,800	51,600	59,800	79,200	84,500

※コード式価格=ドラム式価格-3,000円(最大仕上り巾240cm)

※ドラム式:仕上り巾39cm以下の場合、仕上り丈は200cmまでとなります。

style no.63 シャープシェード

		コード式					ドラム式							
仕上り巾		30~45	~90	~140	~190	~240	30~45	~90	~140	~190	~240	~290	~340	~390
仕上り丈	50~100	18,200	24,500	31,100	37,700	44,100	21,200	27,500	34,100	40,700	47,100	55,300	67,400	73,900
	~140	21,100	27,800	34,900	42,000	48,900	24,100	30,800	37,900	45,000	51,900	60,500	74,800	81,600
	~180	24,000	31,100	38,700	46,200	53,800	27,000	34,100	41,700	49,200	56,800	65,700	82,400	89,700
	~220	26,900	34,400	42,500	50,500	58,600	29,900	37,400	45,500	53,500	61,600	70,900	89,500	97,200
	~260	29,900	38,000	46,600	55,300	64,100	32,900	41,000	49,600	58,300	67,100	76,900	97,900	106,000
	~280	32,900	41,600	50,800	60,100	69,600	35,900	44,600	53,800	63,100	72,600	82,900	106,200	114,900

※コード式価格=ドラム式価格-3,000円(最大仕上り巾240cm)

※ドラム式:仕上り巾39cm以下の場合、仕上り丈は200cmまでとなります。

※NE301~NE304、NE312は製作できません。

プレーンシェード(形状記憶加工)

		コード式					ドラム式					
仕上り巾		30~45	~90	~140	~190	~240	30~45	~90	~140	~190	~240	~270
仕上り丈	50~100	18,400	22,400	27,000	31,100	35,700	21,400	25,400	30,000	34,100	38,700	45,900
	~140	21,100	25,200	29,900	34,000	38,900	24,100	28,200	32,900	37,000	41,900	49,400
	~180	23,700	27,800	32,800	36,900	42,100	26,700	30,800	35,800	39,900	45,100	52,600
	~220	26,400	30,500	35,700	39,900	45,200	29,400	33,500	38,700	42,900	48,200	56,100
	~260	29,000	33,200	38,600	42,800	48,400	32,000	36,200	41,600	45,800	51,400	59,300
	~270	31,600	35,900	41,500	45,800	51,600	34,600	38,900	44,500	48,800	54,600	62,800

※コード式価格=ドラム式価格-3,000円(最大仕上り巾240cm)

※ドラム式:仕上り巾39cm以下の場合、仕上り丈は200cmまでとなります。

スリムシェード(形状記憶加工)

		コード式	
仕上り巾		18~30	
仕上り丈	50~100	19,900	
	~140	23,100	
	~180	25,700	
	~220	28,800	
	~240	30,700	

style no.S01 ロールソフト

		スプリング・チェーンタイプ共通							
仕上り巾		30~60	~80	~100	~120	~140	~160	~180	~190
仕上り丈	50~80	30,700	33,200	35,200	36,400	38,100	40,600	43,200	45,700
	~120	33,500	36,600	38,600	39,700	41,600	44,100	46,500	49,100
	~160	36,200	40,000	42,000	43,200	44,500	46,900	49,400	51,900
	~200	40,000	43,000	45,200	46,400	47,700	50,300	52,800	55,300
	~240	—	46,300	48,600	49,800	51,200	53,700	56,200	58,800

※丈は巾の3倍までが限度です。(但し~240cmまで)

※NE301~NE304、NE312は製作できません。

style no.50 バルーンプレーン

		コード式					ドラム式							
スワッグ数		1S	2S	3S	4S	5S	1S	2S	3S	4S	5S	6S	7S	8S
仕上り巾		36~50	~100	~150	~200	~250	40~50	~100	~150	~200	~250	~300	~350	~400
仕上り丈	100~140	22,400	35,900	50,300	64,700	80,800	25,400	38,900	53,300	67,700	83,800	100,000	116,100	132,200
	~180	24,400	38,700	54,000	69,300	86,500	27,400	41,700	57,000	72,300	89,500	106,800	124,000	141,300
	~220	26,500	41,500	57,700	73,900	92,300	29,500	44,500	60,700	76,900	95,300	113,500	132,000	150,400
	~260	27,800	44,300	61,400	78,400	98,100	30,800	47,300	64,400	81,400	101,100	120,300	139,900	155,600
	~280	30,600	47,100	65,100	83,000	103,900	33,600	50,100	68,100	86,000	106,900	127,000	147,800	168,700

※出窓の場合はコーナー1ヶ所につきコード式は3,500円、ドラム式は4,500円プラスになります。

※コード式価格=ドラム式価格-3,000円(最大仕上り巾250cm)

style no.51 バルーンフリル

		コード式					ドラム式							
スワッグ数		1S	2S	3S	4S	5S	1S	2S	3S	4S	5S	6S	7S	8S
仕上り巾		36~50	~100	~150	~200	~250	40~50	~100	~150	~200	~250	~300	~350	~400
仕上り丈	100~140	23,600	38,400	54,400	70,000	87,300	26,600	41,400	57,400	73,000	90,300	107,700	125,100	142,400
	~180	25,700	41,200	58,100	74,600	93,100	28,700	44,200	61,100	77,600	96,100	114,500	133,000	151,500
	~220	27,700	44,000	61,800	79,200	98,800	30,700	47,000	64,800	82,200	101,800	121,200	140,900	160,600
	~260	29,000	46,800	65,500	83,700	104,600	32,000	49,800	68,500	86,700	107,600	128,000	148,900	165,800
	~280	31,800	49,600	69,200	88,300	110,400	34,800	52,600	72,200	91,300	113,400	134,700	156,800	178,900

※出窓の場合はコーナー1ヶ所につきコード式は3,500円、ドラム式は4,500円プラスになります。

※コード式価格=ドラム式価格-3,000円(最大仕上り巾250cm)

**センタークロス**

共生地フリル style no.11 (タッセル含む)

仕上り巾	~80	~120	~160	~200	~240	~280	~320	
仕上り丈	~100	12,000	16,000					
	~120	12,800	16,900	22,900				
	~140	13,200	18,200	24,100	30,000			
	~160	17,800	25,200	34,300	42,100	49,800		
	~180	18,500	26,600	35,500	44,000	51,500	62,600	
	~200	19,500	27,400	37,000	45,000	54,800	64,700	74,600
	~220	20,100	28,700	38,300	46,900	55,400	67,200	76,100
	~240	21,100	29,600	39,900	48,400	57,500	69,300	78,900
~260	22,100	32,100	41,500	50,200	59,300	71,800	79,900	

レースフレンジ style no.12 (タッセル含む)

仕上り巾	~80	~120	~160	~200	~240	~280	~320	
仕上り丈	~100	15,100	20,300					
	~120	15,900	21,600	28,500				
	~140	16,700	22,900	30,100	37,200			
	~160	21,400	30,300	40,400	49,700	58,200		
	~180	22,400	31,700	42,000	51,600	60,300	72,600	
	~200	23,400	32,900	43,500	53,000	63,600	75,100	86,300
	~220	24,500	34,200	45,200	55,000	64,700	77,600	88,300
	~240	25,500	35,500	46,900	56,800	66,800	80,200	91,100
~260	26,600	38,100	48,500	58,700	69,000	82,700	92,500	

**スカラップM型**

共生地フリル style no.17

ウェーブ数	3W	4W	5W	6W	7W		
仕上り巾	100~130	~160	~190	~240	~290	~330	
仕上り丈	80~100	16,100	21,000	25,500	31,400	40,200	45,600
	~120	18,700	25,300	30,400	37,800	47,700	53,800
	~140	19,400	26,300	31,700	39,400	49,700	56,700
	~160	26,800	35,400	42,800	53,300	67,600	77,700
	~180		36,500	44,000	54,900	69,600	80,600
	~200			45,300	56,500	71,600	83,500

レースフレンジ style no.18

ウェーブ数	3W	4W	5W	6W	7W		
仕上り巾	100~130	~160	~190	~240	~290	~330	
仕上り丈	80~100	19,200	25,400	30,300	38,000	47,900	54,900
	~120	19,900	26,800	31,900	39,900	50,300	57,100
	~140	20,700	27,800	33,200	41,600	52,300	60,000
	~160	28,000	37,000	44,300	55,500	70,100	81,000
	~180		38,000	45,600	57,100	72,200	83,900
	~200			46,800	58,700	74,200	86,800

**アーチ**

共生地フリル style no.26

仕上り巾	60~100	~130	~160	~190	~240	~290	~330	
仕上り丈	80~100	12,300	15,700	20,600	24,700	30,600	38,900	44,300
	~120	14,500	18,300	24,900	29,600	37,000	46,400	52,500
	~140	15,100	19,100	25,900	30,900	38,600	48,400	55,400
	~160		26,400	35,000	42,000	52,500	66,300	76,400
	~180			36,000	43,200	54,100	68,300	79,300
	~200				44,500	55,700	70,300	82,200

レースフレンジ style no.27

仕上り巾	60~100	~130	~160	~190	~240	~290	~330	
仕上り丈	80~100	14,600	18,500	24,600	29,200	36,700	46,200	52,900
	~120	15,200	19,200	26,000	30,900	38,600	48,600	55,200
	~140	15,800	20,000	27,000	32,100	40,300	50,600	58,100
	~160		27,300	36,100	43,200	54,200	68,400	79,000
	~180			37,200	44,500	55,800	70,500	81,900
	~200				45,700	57,400	72,500	84,900

**セバレーツ**

共生地フリル style no.15 (タッセル含む)

仕上り巾	~40(1P)	~50(1P)	~60(1P)	
仕上り丈	~100	12,900	14,500	16,400
	~120	13,800	15,900	17,800
	~140	15,100	16,800	19,100
	~160	18,500	21,300	23,700
	~180	19,800	22,300	25,000
	~200	20,800	23,600	25,900
	~220	22,000	24,400	27,200
	~240	23,300	25,600	27,700
~260	24,300	26,700	28,700	

**スカラップW型**

共生地フリル style no.19

ウェーブ数	2W	3W	4W	5W	6W	7W		
仕上り巾	60~100	~130	~160	~190	~240	~290	~330	
仕上り丈	80~100	12,700	16,100	21,000	25,500	31,400	40,200	45,600
	~120	14,900	18,700	25,300	30,400	37,800	47,700	53,800
	~140	15,500	19,400	26,300	31,700	39,400	49,700	56,700
	~160		26,800	35,400	42,800	53,300	67,600	77,700
	~180			36,500	44,000	54,900	69,600	80,600
	~200				45,300	56,500	71,600	83,500

レースフレンジ style no.20

ウェーブ数	2W	3W	4W	5W	6W	7W		
仕上り巾	60~100	~130	~160	~190	~240	~290	~330	
仕上り丈	80~100	15,200	19,200	25,400	30,300	38,000	47,900	54,900
	~120	15,700	19,900	26,800	31,900	39,900	50,300	57,100
	~140	16,400	20,700	27,800	33,200	41,600	52,300	60,000
	~160		28,000	37,000	44,300	55,500	70,100	81,000
	~180			38,000	45,600	57,100	72,200	83,900
	~200				46,800	58,700	74,200	86,800

レース700 NE313~NE317

style no.60 プレーンシェード

		コード式					ドラム式							
仕上り巾		30~45	~90	~140	~190	~240	30~45	~90	~140	~190	~240	~290	~340	~390
仕上り丈	50~100	11,200	15,300	19,800	25,000	29,700	14,200	18,300	22,800	28,000	32,700	39,800	45,700	50,500
	~140	12,400	16,600	21,300	27,000	31,900	15,400	19,600	24,300	30,000	34,900	42,300	48,600	53,500
	~180	13,600	17,800	22,800	28,900	34,000	16,600	20,800	25,800	31,900	37,000	44,500	51,300	56,300
	~220	14,800	19,200	24,400	30,800	36,200	17,800	22,200	27,400	33,800	39,200	46,900	54,200	59,300
	~260	16,000	20,400	25,900	32,800	38,300	19,000	23,400	28,900	35,800	41,300	49,100	57,100	62,100
~300	17,200	21,800	27,400	34,700	40,500	20,200	24,800	30,400	37,700	43,500	51,500	59,800	65,100	

※コード式価格=ドラム式価格-3,000円(最大仕上り巾240cm)

※ドラム式:仕上り巾39cm以下の場合、仕上り丈は200cmまでとなります。

style no.63 シャープシェード

		コード式					ドラム式							
仕上り巾		30~45	~90	~140	~190	~240	30~45	~90	~140	~190	~240	~290	~340	~390
仕上り丈	50~100	13,900	20,100	26,700	34,500	40,900	16,900	23,100	29,700	37,500	43,900	52,000	59,700	66,300
	~140	15,300	22,000	29,100	37,700	44,600	18,300	25,000	32,100	40,700	47,600	56,200	64,600	71,400
	~180	16,700	23,800	31,400	40,800	48,400	19,700	26,800	34,400	43,800	51,400	60,300	69,700	77,000
	~220	18,100	25,700	33,700	44,000	52,100	21,100	28,700	36,700	47,000	55,100	64,400	74,300	82,000
	~260	19,600	27,800	36,400	47,700	56,600	22,600	30,800	39,400	50,700	59,600	69,300	80,100	88,300
~300	21,200	29,900	39,200	51,400	61,000	24,200	32,900	42,200	54,400	64,000	74,300	85,900	94,600	

※コード式価格=ドラム式価格-3,000円(最大仕上り巾240cm)

※ドラム式:仕上り巾39cm以下の場合、仕上り丈は200cmまでとなります。

※NE313、NE314、NE315・NE316は製作できません。

プレーンシェード(形状記憶加工)

		コード式					ドラム式					
仕上り巾		30~45	~90	~140	~190	~240	30~45	~90	~140	~190	~240	~270
仕上り丈	50~100	14,200	18,300	22,800	28,000	32,700	17,200	21,300	25,800	31,000	35,700	42,800
	~140	15,400	19,600	24,300	30,000	34,900	18,400	22,600	27,300	33,000	37,900	45,300
	~180	16,600	20,800	25,800	31,900	37,000	19,600	23,800	28,800	34,900	40,000	47,500
	~220	17,800	22,200	27,400	33,800	39,200	20,800	25,200	30,400	36,800	42,200	49,900
	~260	19,000	23,400	28,900	35,800	41,300	22,000	26,400	31,900	38,800	44,300	52,100
~270	20,200	24,800	30,400	37,700	43,500	23,200	27,800	33,400	40,700	46,500	54,500	

※コード式価格=ドラム式価格-3,000円(最大仕上り巾240cm)

※ドラム式:仕上り巾39cm以下の場合、仕上り丈は200cmまでとなります。

スリムシェード(形状記憶加工)

		コード式	
仕上り巾		18~30	
仕上り丈	50~100	16,100	
	~140	17,900	
	~180	19,200	
	~220	21,100	
	~240	22,200	

style no.S01 ロールソフト

		スプリング・チェーンタイプ共通				
仕上り巾		30~60	~80	~100	~120	~140
仕上り丈	50~80	26,900	29,400	31,400	32,600	34,300
	~120	28,300	31,400	33,400	34,500	36,400
	~160	29,700	33,500	35,500	36,700	38,000
	~200	32,300	35,300	37,500	38,700	40,000
	~240	—	37,200	39,500	40,700	42,100

※丈は巾の3倍までが限度です。(但し~240cmまで)

※NE313、NE315・NE316は製作できません。

style no.50 バルーンプレーン

		コード式					ドラム式							
スワッグ数		1S	2S	3S	4S	5S	1S	2S	3S	4S	5S	6S	7S	8S
仕上り巾		36~50	~100	~150	~200	~250	40~50	~100	~150	~200	~250	~300	~350	~400
仕上り丈	100~140	18,500	28,000	38,400	48,800	61,000	21,500	31,000	41,400	51,800	64,000	74,900	87,000	99,200
	~180	20,800	31,500	43,100	54,800	68,400	23,800	34,500	46,100	57,800	71,400	83,300	97,000	110,700
	~220	23,200	34,900	47,800	60,700	75,900	26,200	37,900	50,800	63,700	78,900	91,700	106,900	122,100
	~260	24,800	38,400	52,500	66,600	83,400	27,800	41,400	55,500	69,600	86,400	100,200	116,900	129,600
	~300	28,000	41,900	57,200	72,600	90,800	31,000	44,900	60,200	75,600	93,800	108,600	126,800	145,000

※出窓の場合はコーナー1ヶ所につきコード式は3,500円、ドラム式は4,500円プラスになります。

※コード式価格=ドラム式価格-3,000円(最大仕上り巾250cm)

style no.51 バルーンフリル

		コード式					ドラム式							
スワッグ数		1S	2S	3S	4S	5S	1S	2S	3S	4S	5S	6S	7S	8S
仕上り巾		36~50	~100	~150	~200	~250	40~50	~100	~150	~200	~250	~300	~350	~400
仕上り丈	100~140	19,000	29,100	40,000	50,900	63,600	22,000	32,100	43,000	53,900	66,600	78,000	90,600	103,300
	~180	21,300	32,600	44,700	56,900	71,000	24,300	35,600	47,700	59,900	74,000	86,400	100,600	114,800
	~220	23,700	36,000	49,400	62,800	78,500	26,700	39,000	52,400	65,800	81,500	94,900	110,500	126,200
	~260	25,300	39,500	54,100	68,700	86,000	28,300	42,500	57,100	71,700	89,000	103,300	120,500	133,700
	~300	28,500	43,000	58,800	74,700	93,400	31,500	46,000	61,800	77,700	96,400	111,700	130,500	149,200

※出窓の場合はコーナー1ヶ所につきコード式は3,500円、ドラム式は4,500円プラスになります。

※コード式価格=ドラム式価格-3,000円(最大仕上り巾250cm)

**センタークロス**

共生地フリル style no.11 (タッセル含む)

仕上り巾	~80	~120	~160	~200	~240	~280	~320	
仕上り丈	~100	8,300	9,600					
	~120	9,200	11,000	15,200				
	~140	10,000	12,300	17,000	21,700			
	~160	10,700	13,500	18,800	23,900	26,300		
	~180	11,800	14,800	20,600	26,100	28,800	35,600	
	~200	12,800	16,100	22,300	27,900	32,300	38,700	45,300
	~220	13,800	17,300	24,200	30,200	33,800	41,800	48,000
	~240	14,900	18,700	25,900	32,400	36,300	44,900	51,500
~260	15,900	21,200	27,800	34,600	38,800	47,900	53,600	

レースフレンジ style no.12 (タッセル含む)

仕上り巾	~80	~120	~160	~200	~240	~280	~320	
仕上り丈	~100	13,200	15,000					
	~120	14,400	16,600	22,900				
	~140	15,500	18,200	25,000	31,500			
	~160	16,500	19,800	27,200	34,100	36,900		
	~180	17,900	21,500	29,300	36,600	39,700	48,900	
	~200	19,300	23,100	31,400	38,800	43,600	52,300	60,800
	~220	20,600	24,600	33,600	41,400	45,400	55,700	63,800
	~240	22,000	26,300	35,700	43,900	48,200	59,200	67,700
~260	23,300	29,200	37,800	46,500	51,000	62,600	70,100	

**スカラップM型**

共生地フリル style no.17

ウェーブ数	3W	4W	5W	6W	7W		
仕上り巾	100~130	~160	~190	~240	~290	~330	
仕上り丈	80~100	12,500	15,600	19,200	22,300	28,400	33,300
	~120	13,600	17,500	21,600	24,900	31,700	36,600
	~140	14,900	19,000	23,500	27,200	34,600	40,600
	~160	16,100	20,100	25,100	29,100	37,000	44,200
	~180		21,600	27,000	31,400	39,900	48,200
	~200			28,900	33,600	42,800	52,200

レースフレンジ style no.18

ウェーブ数	3W	4W	5W	6W	7W		
仕上り巾	100~130	~160	~190	~240	~290	~330	
仕上り丈	80~100	17,000	20,400	25,600	28,700	36,800	43,400
	~120	18,200	22,300	28,000	31,300	40,100	46,700
	~140	19,400	23,800	29,900	33,500	43,000	50,700
	~160	20,600	24,900	31,500	35,500	45,400	54,300
	~180		26,400	33,400	37,700	48,300	58,200
	~200			35,300	40,000	51,200	62,200

**アーチ**

共生地フリル style no.26

仕上り巾	60~100	~130	~160	~190	~240	~290	~330	
仕上り丈	80~100	9,400	12,200	15,300	18,900	22,000	28,000	32,800
	~120	10,300	13,400	17,200	21,200	24,500	31,300	36,100
	~140	11,200	14,600	18,800	23,200	26,800	34,200	40,100
	~160		15,800	19,900	24,700	28,800	36,600	43,700
	~180			21,400	26,700	31,000	39,500	47,600
	~200				28,600	33,300	42,400	51,600

レースフレンジ style no.27

仕上り巾	60~100	~130	~160	~190	~240	~290	~330	
仕上り丈	80~100	12,000	16,100	19,400	24,300	27,400	35,100	41,400
	~120	12,900	17,300	21,300	26,700	30,000	38,400	44,600
	~140	13,800	18,500	22,800	28,600	32,300	41,300	48,600
	~160		19,700	23,900	30,200	34,200	43,700	52,200
	~180			25,500	32,100	36,400	46,600	56,200
	~200				34,000	38,700	49,500	60,200

**セバレーツ**

共生地フリル style no.15 (タッセル含む)

仕上り巾	~40(1P)	~50(1P)	~60(1P)	
仕上り丈	~100	9,900	11,200	12,300
	~120	11,100	12,400	13,500
	~140	12,300	13,600	14,800
	~160	13,600	14,800	16,000
	~180	14,700	16,000	17,200
	~200	16,100	17,200	18,400
	~220	17,100	18,300	19,600
	~240	18,300	19,300	20,300
~260	19,600	20,500	21,200	

**スカラップW型**

共生地フリル style no.19

ウェーブ数	2W	3W	4W	5W	6W	7W		
仕上り巾	60~100	~130	~160	~190	~240	~290	~330	
仕上り丈	80~100	9,600	12,500	15,600	19,200	22,300	28,400	33,300
	~120	10,500	13,600	17,500	21,600	24,900	31,700	36,600
	~140	11,400	14,900	19,000	23,500	27,200	34,600	40,600
	~160		16,100	20,100	25,100	29,100	37,000	44,200
	~180			21,600	27,000	31,400	39,900	48,200
	~200				28,900	33,600	42,800	52,200

レースフレンジ style no.20

ウェーブ数	2W	3W	4W	5W	6W	7W		
仕上り巾	60~100	~130	~160	~190	~240	~290	~330	
仕上り丈	80~100	12,600	17,000	20,400	25,600	28,700	36,800	43,400
	~120	13,500	18,200	22,300	28,000	31,300	40,100	46,700
	~140	14,400	19,400	23,800	29,900	33,500	43,000	50,700
	~160		20,600	24,900	31,500	35,500	45,400	54,300
	~180			26,400	33,400	37,700	48,300	58,200
	~200				35,300	40,000	51,200	62,200

## ロールスクリーン

		スプリングタイプ				
仕上り巾	仕上り丈	30~49	~80	~120	~160	~200
		30~49	14,200	16,000	18,000	19,000
~80	14,600	16,600	18,600	20,600	22,600	
~120	15,700	18,500	20,600	22,800	24,600	
~160	16,800	20,400	22,600	25,000	27,400	
~200	—	22,300	24,600	27,200	29,800	
~250	—	25,200	27,900	30,800	33,700	
~300	—	—	31,200	34,400	37,600	

※製作可能な幅：高さの比率は、1：3以下

		チェーンタイプ				
仕上り巾	仕上り丈	25~49	~80	~120	~160	~200
		30~49	14,200	16,000	18,000	19,000
~80	14,600	16,600	18,600	20,600	22,600	
~120	15,700	18,500	20,600	22,800	24,600	
~160	16,800	20,400	22,600	25,000	27,400	
~200	17,900	22,300	24,600	27,200	29,800	
~250	19,600	25,200	27,900	30,800	33,700	
~300	21,200	28,000	31,200	34,400	37,600	
~350	22,300	29,900	33,400	36,800	40,200	
~400	23,400	31,800	35,600	39,200	42,800	
~450	—	34,000	39,000	44,000	—	

※ の部分は面積6m<sup>2</sup>以下での製作となります。

※製作可能な幅：高さの比率は、1：8以下

## ダブルシェード価格算出方法

- ① ダブルシェードのスタイルおよび品番をお選びください。
- ② お選びいただいた前幕、後幕それぞれの価格表をご覧ください。※ドラム式・コード式をお間違えの無いようご注意ください。
- ③ ダブルシェードの価格は、以下の計算式で算出いたします。

$$\boxed{\text{前幕のシェードの価格}} + \boxed{\text{後幕のシェードの価格}} - \boxed{\text{¥5,000}} = \boxed{\text{ダブルシェードの価格}}$$

〔参考例〕

- ダブルシェード（プレーン+プレーン） 65-NE259 + NE313（ドラム式） 巾90cm × 丈120cmの場合  
 前幕：プレーンシェード・ドラム式 ドレープ品番  
 後幕：プレーンシェード・ドラム式 レース品番の価格表をご覧ください。

## プレーンシェード価格表

## ドレープ NE259~NE300

style no.60 プレーンシェード

## ドラム式

仕上り巾	30~45	~90	~140	~190	~240	~290	~340	~390
50~100	16,500	20,100	25,100	32,600	37,200	44,500	52,700	57,400
~140	18,600	22,700	27,400	36,000	41,000	48,400	57,900	62,800
~180	20,600	24,700	29,700	39,500	44,600	52,200	62,900	67,900
~220	22,600	26,800	32,000	42,900	48,300	56,200	68,100	73,200
~260	24,500	28,900	34,300	46,400	51,900	59,900	73,300	78,300
~300	26,600	31,000	36,600	49,800	55,600	63,900	78,300	83,700

## プレーンシェード価格表

## レース NE313~NE317

style no.60 プレーンシェード

## ドラム式

仕上り巾	30~45	~90	~140	~190	~240	~290	~340	~390
50~100	14,200	18,100	22,800	28,000	32,700	39,800	45,700	50,500
~140	16,400	19,600	24,300	30,000	34,900	42,300	48,600	53,500
~180	16,600	20,800	25,800	31,900	37,000	44,500	51,300	56,300
~220	17,800	22,200	27,400	33,800	39,200	46,900	54,200	59,300
~260	19,000	23,400	28,900	35,800	41,300	49,100	57,100	62,100
~300	20,200	24,800	30,400	37,700	43,500	51,500	59,800	65,100

$$\boxed{\text{前幕のシェードの価格}} + \boxed{\text{後幕のシェードの価格}} - \boxed{\text{¥5,000}} = \boxed{\text{ダブルシェードの価格}}$$

¥22,700 + ¥19,600 - ¥5,000 = ¥37,300 となります。



対照表

LIETA Ane	2021 &time	2020 SALA	LIETA vol.3
NE201	VP101		
NE202	VP102		
NE203	VP103		
NE204	VP104		
NE205	VP105		
NE206	VP106		
NE207	VP107		
NE208	VP108		
NE209	VP109		
NE210	VP110		
NE211	VP111		
NE212	VP112		
NE213	VP113		
NE214	VP114		
NE215	VP115		
NE216	VP116		
NE217	VP117		
NE218	VP118		
NE219	VP119		
NE220	VP120		
NE221	VP121		
NE222	VP122		
NE223	VP123		
NE224	VP124		
NE225	VP125		
NE226	VP126		
NE227	VP127		
NE228	VP128		
NE229	VP129		
NE230	VP130		
NE231	VP131		
NE232	VP132		
NE233	VP133		
NE234	VP134		
NE235	VP135		
NE236	VP136		
NE237	VP137		
NE238	VP138		
NE239	VP139		
NE240	VP140		
NE241	VP141		
NE242	VP142		
NE243	VP143		
NE244	VP144		
NE245	VP145		
NE246	VP146		
NE247	VP147		
NE248	VP148		
NE249	VP149		
NE250	VP150		
NE251	VP151		
NE252	VP152		
NE253	VP153		
NE254	VP154		
NE255	VP155		
NE256	VP156		
NE257	VP157		
NE258	VP158		
NE259	NP901		
NE260	NP902		
NE261	NP903		
NE262	NP904		
NE263	NP905	NP723	ET586

LIETA Ane	2021 &time	2020 SALA	LIETA vol.3
NE264	NP906	NP724	ET587
NE265	NP907	NP725	ET588
NE266	NP908	NP726	ET589
NE267	NP909		
NE268	NP910		
NE269	NP911		
NE270	NP912		
NE271	NP913		
NE272	NP914		
NE273	NP915		
NE274	NP916		
NE275	NP917		
NE276	NP918		
NE277	NP919	NP766	ET520
NE278	NP920	NP767	ET521
NE279	NP921	NP769	ET523
NE280	NP922	NP768	ET522
NE281	NP923		
NE282	NP924	NP771	ET525
NE283	NP925	NP770	ET524
NE284	NP926		
NE285	NP927		
NE286	NP928		
NE287	NP929		
NE288	NP930		
NE289	NP931		
NE290	NP932		
NE291	NP933		
NE292	NP934		
NE293	NP935		
NE294	NP936		
NE295	NP937	NP747	ET501
NE296	NP938	NP748	ET502
NE297	NP939	NP749	ET503
NE298	NP940	NP750	ET504
NE299	NP941	NP751	ET505
NE300	NP942	NP752	ET506
NE301	54332		
NE302	54333		
NE303	54334		
NE304	54335		
NE305	54341		
NE306	54342		
NE307	54336		
NE308	54337		
NE309	54338		
NE310	54372		
NE311	54377		
NE312	54376		
NE313	54399	NP811	ET611
NE314	54400	NP814	ET614
NE315	54402	NP818	ET618
NE316	54403	NP819	ET619
NE317	54401	NP815	ET615
NE321R			ET631R
NE322R			ET632R
NE323R			ET633R
NE324R			ET634R
NE325R			ET635R
NE326R			ET636R
NE327R			ET637R
NE328R			ET638R

価格表一覧

スタイル紹介

機能説明

仕様説明

価格表

品番一覧表

カテゴリ	頁	品番	価格 (円/m <sup>2</sup> )	価格 (円/m)	巾 (cm)	目付 使用	リピート (cm)		組成		寸法変化率 (水洗)		寸法変化率 (ドライ)		取扱い表示	形態安定加工	取扱い表示	防炎ラベル表示
							タテ	ヨコ	タテ	ヨコ	タテ	ヨコ	タテ	ヨコ				
タイプ3300	9	NE201・NE202	3,300	4,950	150		33.0	50.0	ポリエステル100%		0.0	-0.2	-0.5	-0.5	リ-30	リ-33	(イ)	
	11	NE203・NE204	3,300	4,950	150		—	—	ポリエステル100%		-0.2	0.0	0.0	-0.2	リ-30	リ-33	—	
	13	NE205・NE206	3,300	4,950	150		34.7	25.0	ポリエステル100%		-1.0	-0.5	-1.0	-0.5	リ-30	リ-33	(イ)	
	15	NE207・NE208	3,300	4,950	150		36.5	25.0	ポリエステル100%		-0.3	-0.5	0.0	-0.5	リ-30	リ-33	—	
	17	NE209・NE210	3,300	4,950	150		19.2	25.0	ポリエステル100%		-0.5	-0.2	-0.5	-0.5	リ-30	リ-33	—	
	19	NE211・NE212	3,300	4,950	150		19.5	24.8	ポリエステル100%		0.0	0.0	0.0	0.0	リ-30	リ-33	—	
	21	NE213~NE216	3,300	4,950	150		19.2	10.0	ポリエステル100%		0.0	0.0	-0.5	0.0	リ-30	リ-33	—	
	23	NE217・NE218	3,300	4,950	150		—	—	ポリエステル100%		-0.7	-0.2	-0.5	-0.3	リ-30	リ-33	—	
	25	NE219・NE220	3,300	4,950	150		—	10.0	ポリエステル100%		-1.0	-0.5	0.0	-0.8	リ-30	リ-33	—	
	27	NE221・NE222	3,300	4,950	150		54.5	25.0	ポリエステル100%		0.0	-0.2	-1.0	-0.8	リ-30	リ-33	(イ)	
	29	NE223・NE224	3,300	4,950	150		33.0	50.0	ポリエステル100%		-0.5	-0.5	-0.5	-0.5	リ-30	リ-33	—	
	31	NE225・NE226	3,300	4,950	150		—	—	ポリエステル100%	ポリエステル71% 綿29%	-1.0	0.2	-0.7	-0.2	リ-30	リ-33	—	
	33	NE227・NE228	3,300	4,950	150		51.0	51.0	ポリエステル100%		0.0	0.0	-0.5	0.0	リ-30	リ-33	—	
	35	NE229・NE230	3,300	4,950	150		8.7	15.0	ポリエステル100%		0.0	0.0	-0.5	-0.5	リ-30	リ-33	(イ)	
	37	NE231・NE232	3,300	4,950	150		37.0	25.5	ポリエステル100%		-0.5	0.0	-0.5	0.0	リ-30	リ-33	—	
	39	NE233・NE234	3,300	4,950	150		25.5	7.5	ポリエステル100%		0.0	0.0	-0.5	0.0	リ-30	リ-33	—	
	41	NE235・NE236	3,300	4,950	150		41.5	24.9	ポリエステル100%		-0.5	-0.5	-0.7	-0.3	リ-30	リ-33	—	
	43	NE237・NE238	3,300	4,950	150		33.3	18.8	ポリエステル100%		0.0	0.0	-0.5	0.0	リ-30	リ-33	—	
	45	NE239~NE242	3,300	4,950	150		—	—	ポリエステル100%		0.0	0.0	0.0	0.0	リ-30	リ-33	—	
	47	NE243・NE244	3,300	4,950	150		37.5	25.0	ポリエステル100%		-0.5	0.0	-0.8	-0.8	リ-30	リ-33	—	
	49	NE245~NE247	3,300	4,950	150		32.5	30.0	ポリエステル100%		-0.5	-0.2	-0.5	0.0	リ-30	リ-33	—	
	51	NE248~NE250	3,300	4,950	150		—	—	ポリエステル100%		0.0	0.0	0.0	-0.5	リ-30	リ-33	—	
	53	NE251・NE252	3,300	4,950	150		1.8	1.5	ポリエステル100%		-0.3	-0.2	-0.5	-0.2	リ-30	リ-33	—	
	55	NE253・NE254	3,300	4,950	150		1.0	1.0	ポリエステル100%		-0.3	-0.5	-0.5	-1.0	リ-30	リ-33	—	
	57	NE255・NE256	3,300	4,950	150		14.5	—	ポリエステル100%		0.0	-0.2	0.0	0.2	リ-30	リ-33	(イ)	
	59	NE257・NE258	3,300	4,950	150		—	—	ポリエステル100%		-0.5	0.0	-0.5	-0.5	リ-30	リ-33	—	
	タイプ2200	65	NE259・NE260	2,200	3,300	150		60.5	75.0	ポリエステル100%		-0.2	-0.3	-0.7	-0.2	リ-30	リ-33	—
		67	NE261・NE262	2,200	3,300	150		30.3	50.0	ポリエステル100%		0.0	0.0	-0.5	0.0	リ-30	リ-33	—
		69	NE263~NE266	2,200	3,300	150		—	—	ポリエステル100%		0.0	0.0	-1.0	0.0	リ-30	リ-33	—
71		NE267~NE270	2,200	3,300	150		—	—	ポリエステル100%		0.0	0.0	-0.3	0.0	リ-30	リ-33	—	
73		NE271~NE274	2,200	3,300	150		—	—	ポリエステル100%		0.0	0.0	0.0	0.0	リ-30	リ-33	—	
75		NE275・NE276	2,200	3,300	150		28.2	50.0	ポリエステル100%		0.0	0.0	0.0	0.0	リ-30	リ-33	—	
77		NE277~NE283	2,200	3,300	150		—	—	ポリエステル100%		-0.3	0.0	0.0	0.0	リ-30	リ-33	—	
79		NE284・NE285	2,200	3,300	150		32.5	25.5	ポリエステル100%	ポリエステル68% 綿18% アクリル14%	-0.7	0.0	-0.5	-0.3	リ-30	リ-33	—	
81		NE286・NE287	2,200	3,300	150		—	—	ポリエステル100%	ポリエステル68% 綿18% アクリル14%	-1.0	0.0	-0.2	-0.2	リ-30	リ-33	—	
82		NE288・NE289	2,200	3,300	150		3.5	3.1	ポリエステル100%		-0.3	0.3	-0.2	-0.2	リ-30	リ-33	—	
83	NE290~NE292	2,200	3,300	150		21.0	25.0	ポリエステル100%		-0.2	0.0	-0.2	0.2	リ-30	リ-33	—		
85	NE293・NE294	2,200	3,300	150		1.3	2.5	ポリエステル100%	綿40% アクリル30% ポリエステル30%	-0.8	-1.0	-0.2	0.0	リ-30	リ-33	—		
87	NE295~NE300	2,200	3,300	150		—	—	ポリエステル100%		-0.2	-0.7	-0.2	0.0	リ-30	リ-33	—		
タイプ1700	90	NE301~NE304	1,700	5,100	300	●	—	7.4	ポリエステル100%		-0.5	0.0	0.0	0.0	リ-30	リ-33	(イ)	
	91	NE305・NE306	1,700	5,100	300	●	—	5.8	ポリエステル100%		0.1	-0.1	0.1	0.0	リ-30	リ-33	(イ)	
	92	NE307・NE308	1,700	5,100	300	●	—	—	ポリエステル100%		0.0	0.0	0.3	-0.5	リ-30	リ-33	(イ)	
	93	NE309	1,700	5,100	300	●	—	—	ポリエステル100%		0.0	0.0	0.0	0.0	リ-30	リ-33	(イ)	
	94	NE310	1,700	5,100	300	●	—	—	ポリエステル100%		0.0	0.0	0.0	0.0	リ-30	リ-33	(イ)	
	95	NE311	1,700	5,100	300	●	—	—	ポリエステル100%		-0.5	-0.5	0.0	0.0	リ-30	リ-33	(イ)	
タイプ700	96	NE312	1,700	5,100	300	●	—	11.5	ポリエステル100%		0.0	0.2	0.2	0.0	リ-30	リ-33	(イ)	
	98	NE313	700	1,050	150		—	—	ポリエステル100%		-0.3	-0.2	-0.8	-0.8	リ-30	リ-33	—	
	99	NE314	700	1,050	150		—	—	ポリエステル100%		0.0	-0.3	-0.3	-0.7	リ-30	リ-33	—	
	100	NE315・NE316	700	1,050	150		—	—	ポリエステル100%		0.0	0.5	-0.8	-0.8	リ-30	リ-33	—	
	101	NE317	700	1,050	150		—	13.7	ポリエステル100%		-0.5	0.0	-0.5	-1.0	リ-30	リ-33	—	



